

CIRCAS - AUVERGNE



**NOTE D'INFORMATION
CONCERNANT LA CATÉGORIE "VILLAGEOISE"**

Il y a quelques années, le CIRCAS a créé la catégorie " Villageoise" afin de promouvoir notre activité auprès des habitants du Village organisateur.

Nous sommes dans l'obligation de réglementer cette Catégorie:

- Les véhicules devront remplir les conditions de fabrications suivantes:
 - quatre roues dont deux freinées
 - un plancher
 - pas d'angle saillant et rien de coupant (vis, tôles...)
 - un arceau solide dépassant la tête de 10 cm
 - une ceinture de sécurité ou un harnais
 - une protection latérale efficace
- Casque intégral, Gants et vêtements couvrant entièrement le corps pour les pilotes.
- Les Licences à la journée catégorie Villageoise seront réglées par l'organisateur au CIRCAS AUVERGNE et impérativement par chèque.

Seule la commission de sécurité CIRCAS est autorisée à homologuer ces véhicules le jour de la course.

Plan de construction d'un carrioli

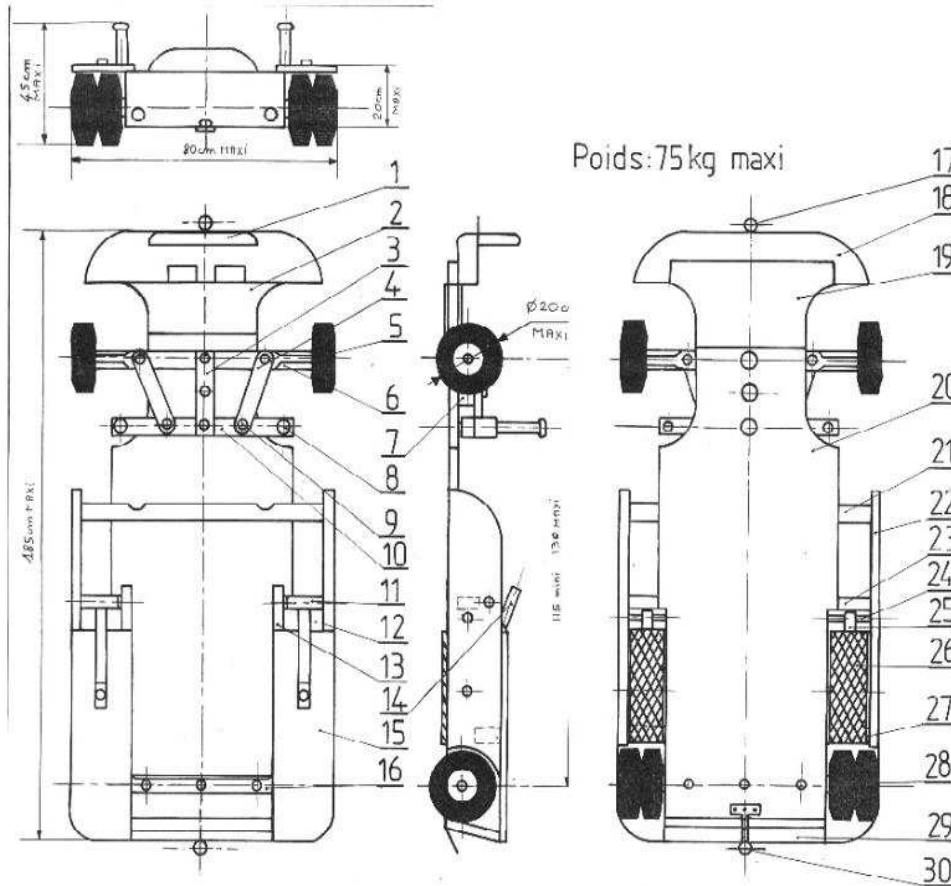

30	1	Anneau de remorquage	Acier
29	1	Carénage arrière	
28	2	Roues arrières	Ø maxi 20 cm
27	2	Renfort latéral	
26	2	Patin de freinage	Bois + pneu découpé
25	2	Biellette de frein	
24	4	Axe d'articulation	Acier
23	2	Renfort latéral	
22	2	Carénage extérieur	
21	1	Traverse	
20	1	Plateforme	
19	1	Renfort inférieur	Contreplaqué ép. 0.5
18	1	Nez	Forme personnalisée
17	1	Anneau remorquage	Acier
16	1	Essieu ar + roulements	Accacia ou être
15	2	Carénage supérieur	Contreplaqué ép. 2 cm
14	2	Levier de freinage	Forme personnalisée
13	2	Carénage intérieur	
12	4	Cache	Contreplaqué ép. 1 cm
11	2	Poignée freineur	Forme personnalisée
10	1	Guidon	
9	6	Pivot de direction	Vis à tête hexagonale
8	2	Poignée direction	Forme personnalisée
7	1	Cale d'appui	
6	1	Essieu av + roulements	Accacia ou être
5	2	Roue avant	Ø maxi 20 cm
4	2	Biellette direction	
3	1	Guide train avant	
2	1	Renfort supérieur	Contreplaqué ép. 0.5
1	1	Cale pieds	
Rep	Nb	Designation	Observations (matière)

Plan des pièces 7-23-27

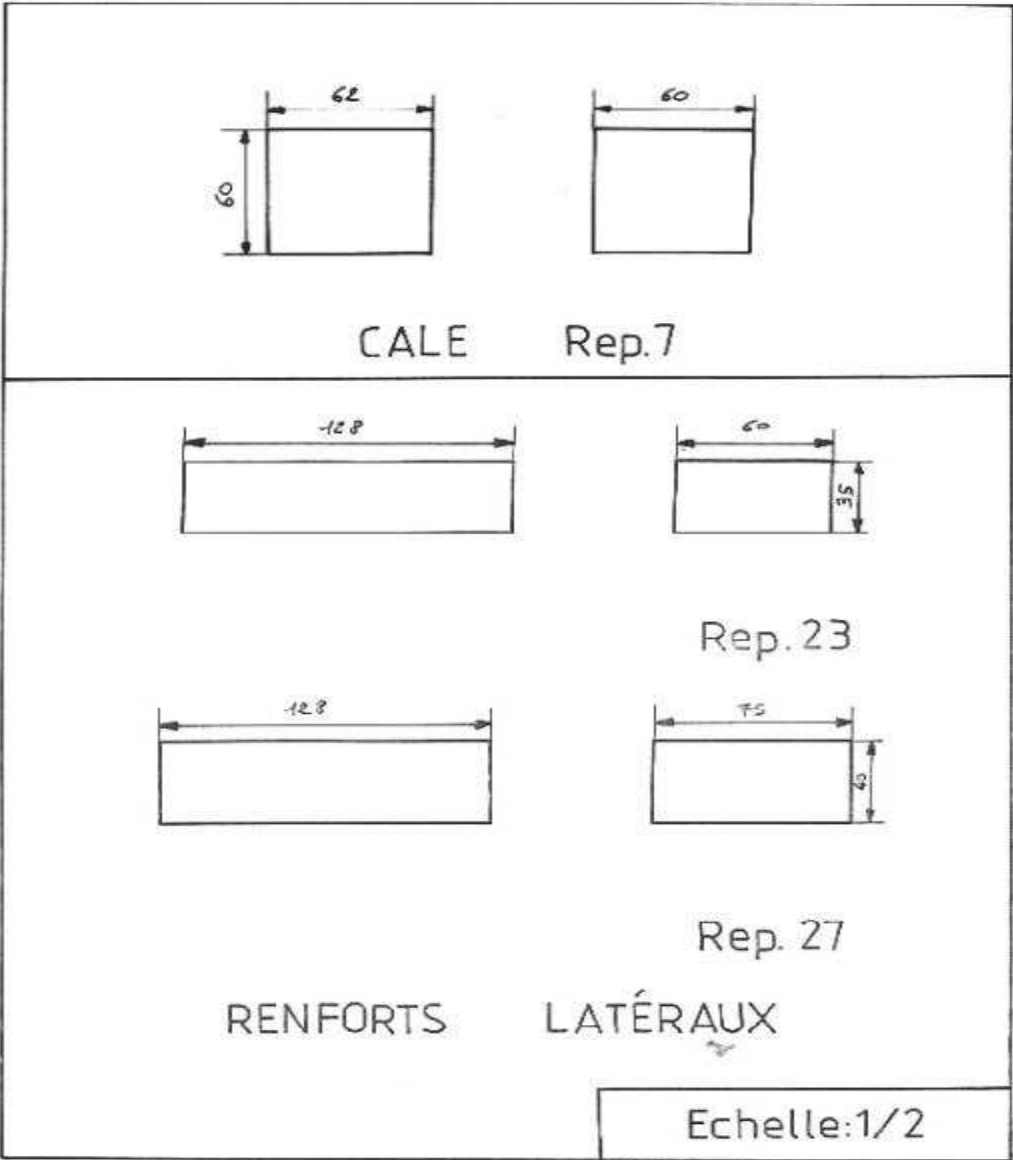

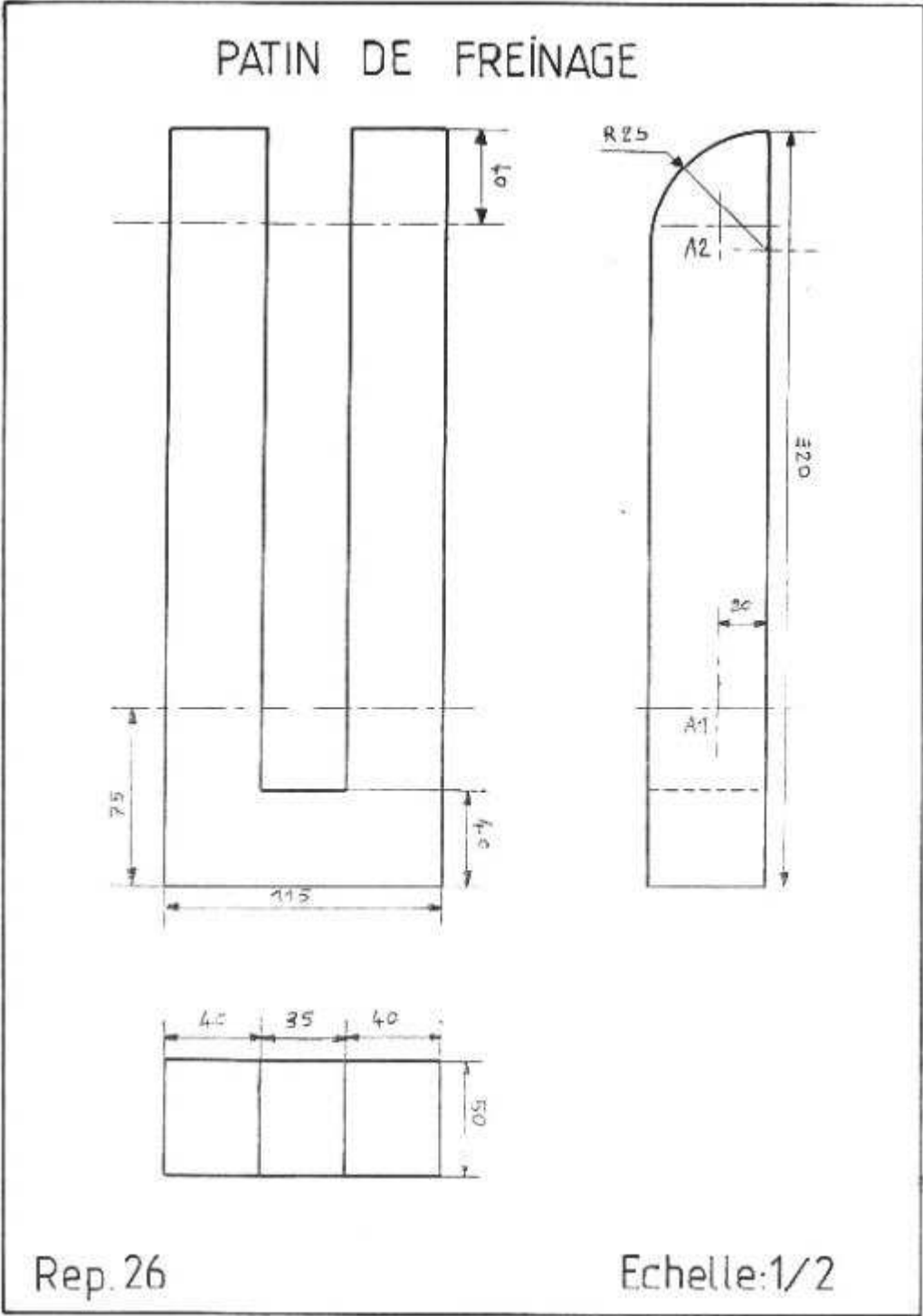

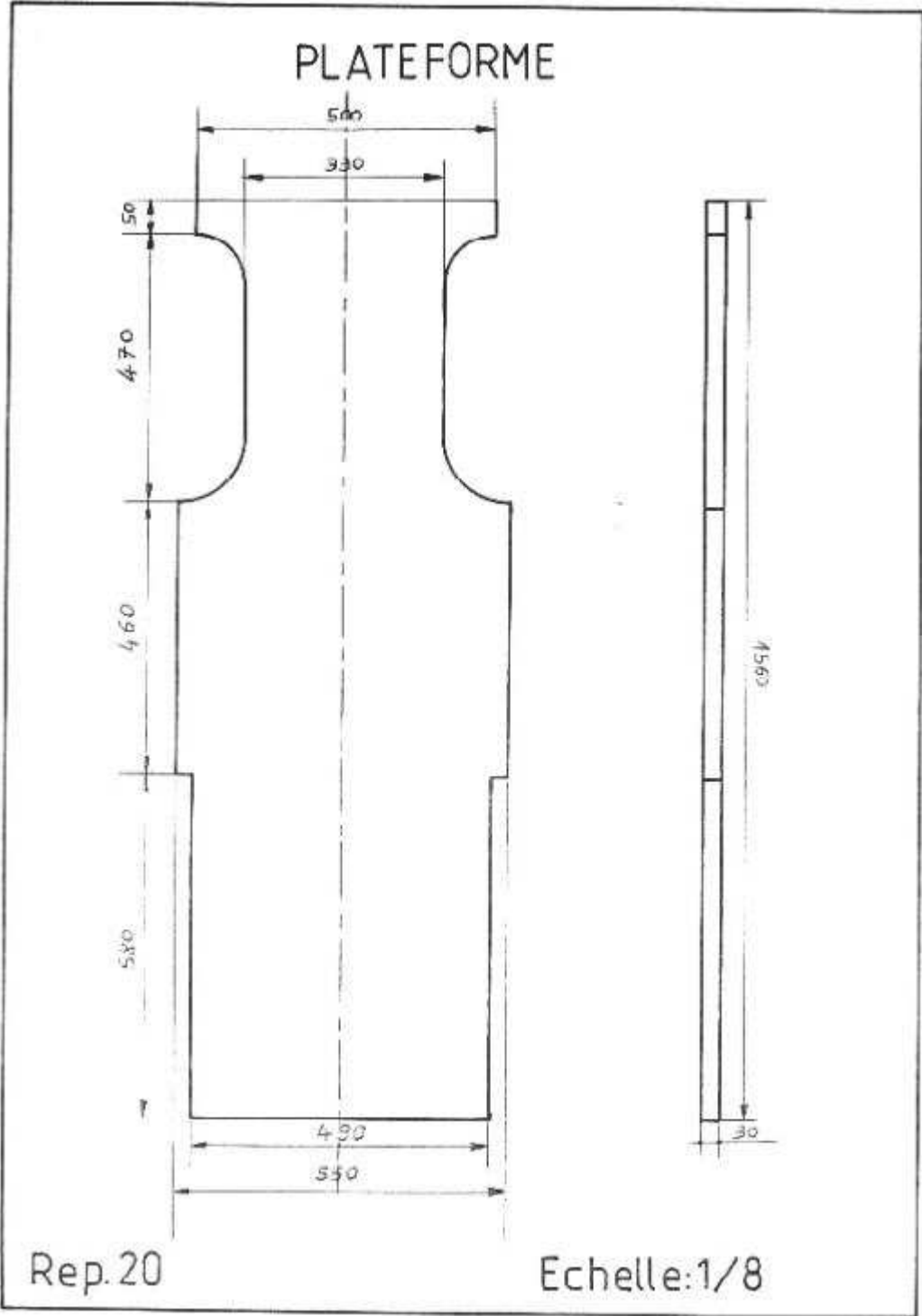

LEVIER DE FREINAGE

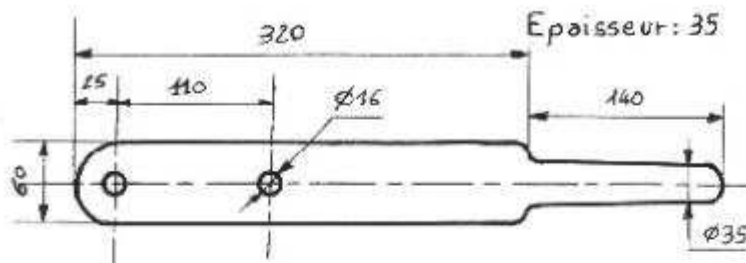

Rep. 14

Echelle: 1/4

POIGNÉE DE DIRECTION

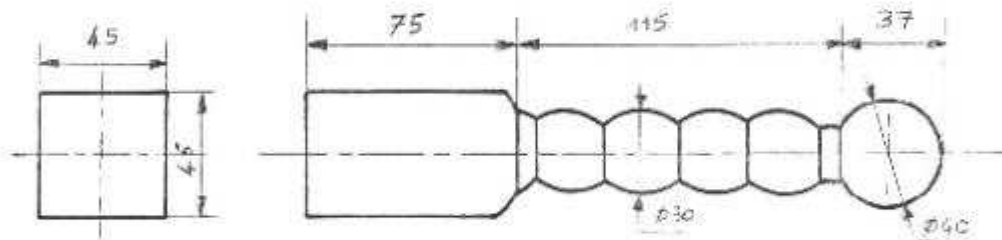

Rep. 8

Echelle: 1/2

BIELLETTTE DE FREIN

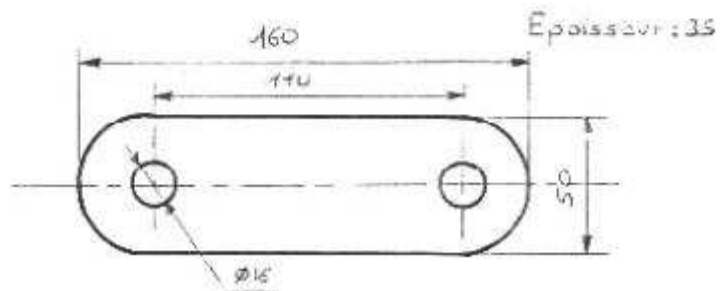

Rep. 25

Echelle: 1/2

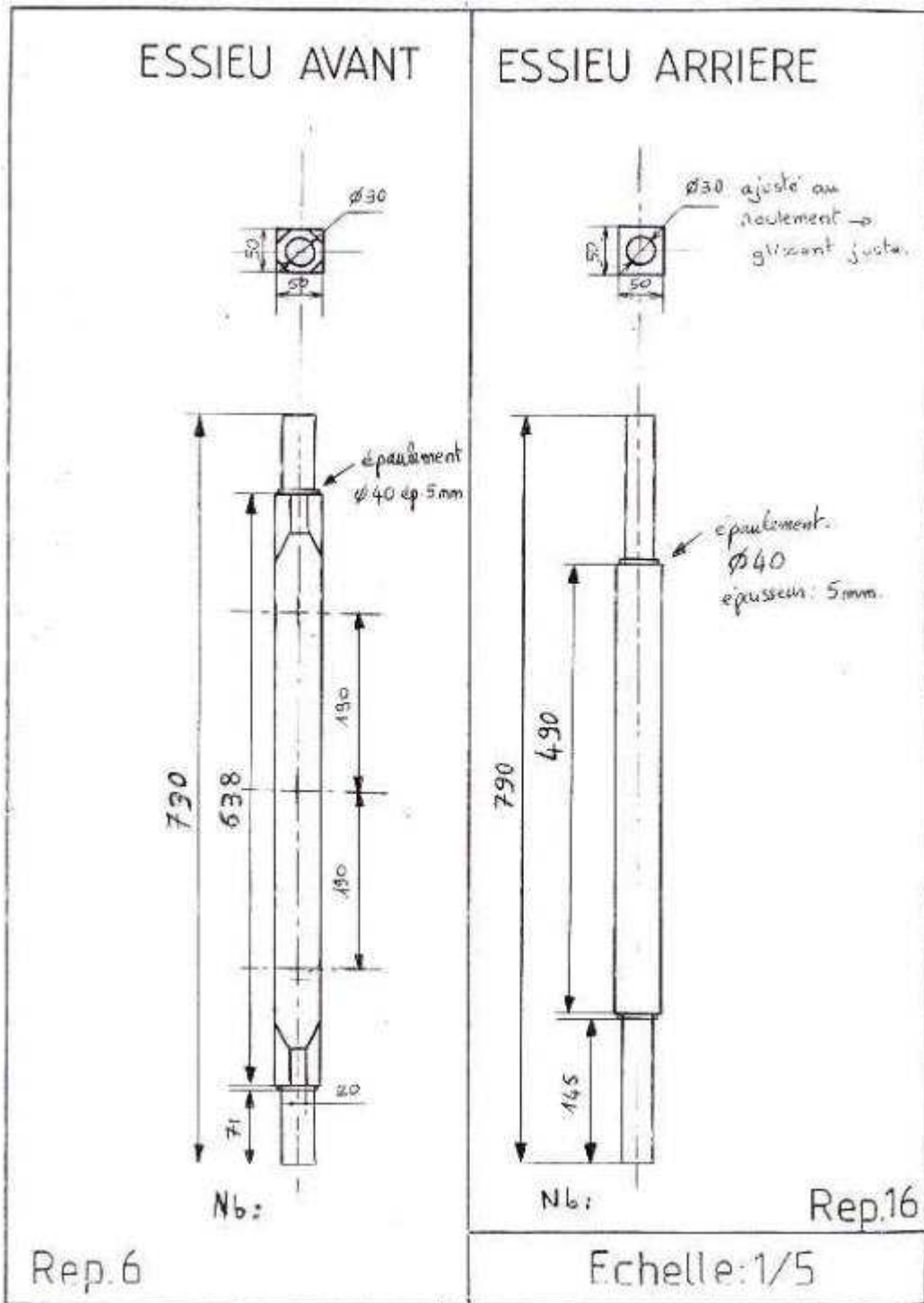

Pièce 5

Rep : 5 roue AV nombres : 2
matière : AU4G ou (2017)

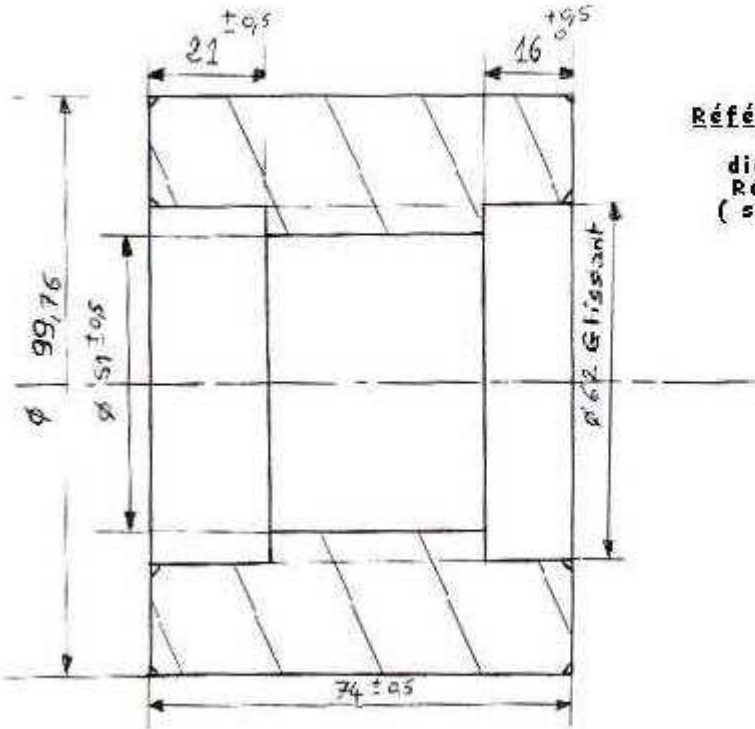

Référence roulements :
diametre 30 / 62
Réf : 6206 / C3
(sans protections)

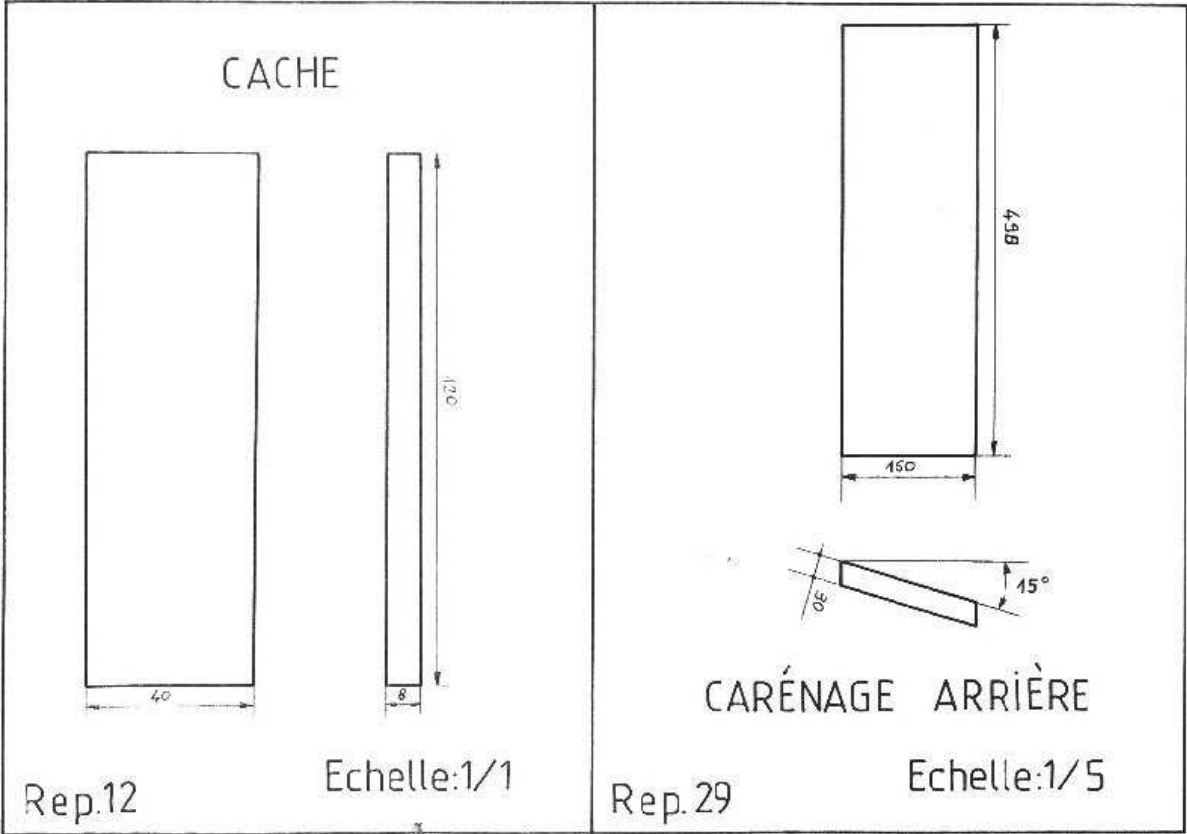

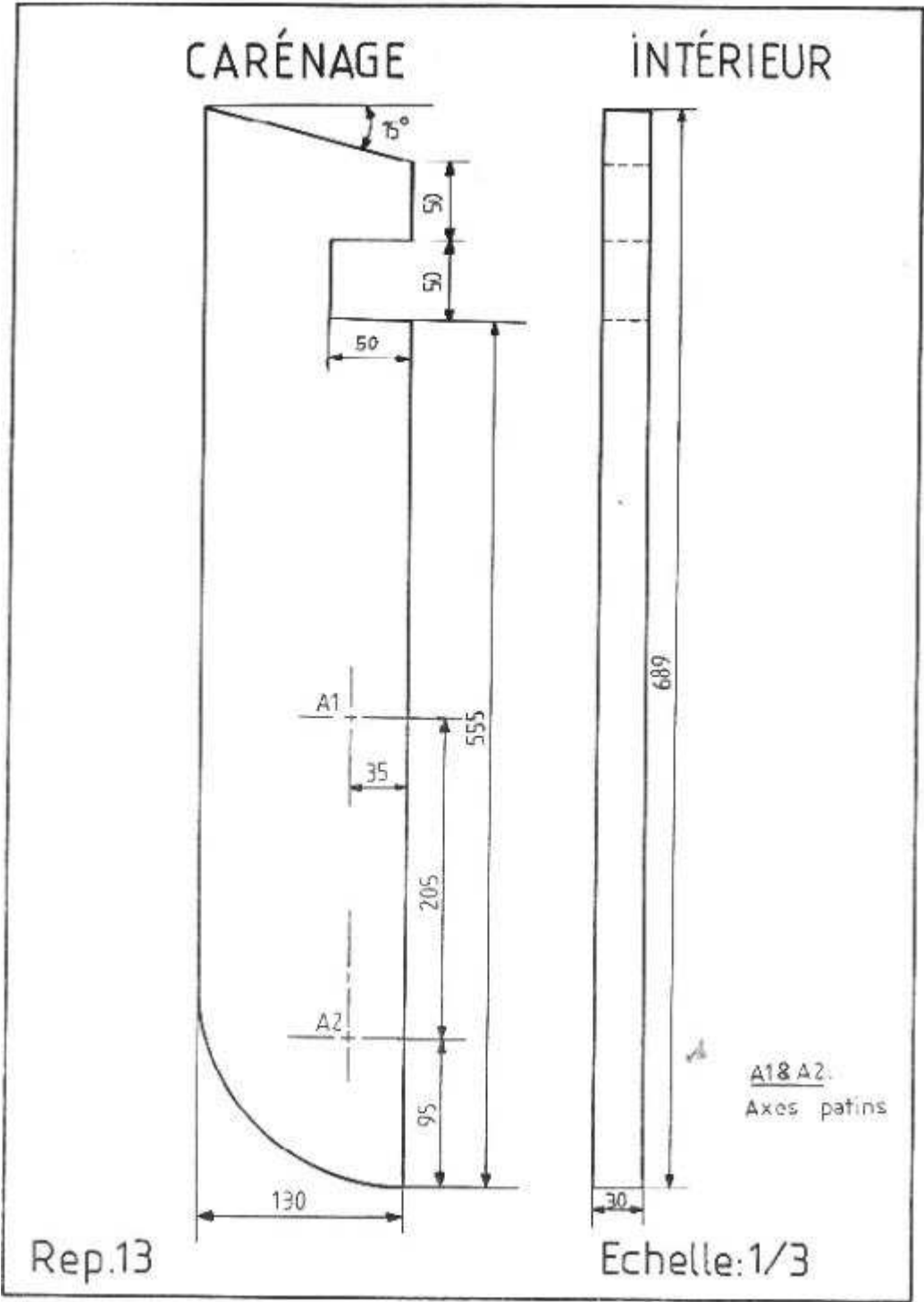

CARÉNAGE EXTÉRIEUR

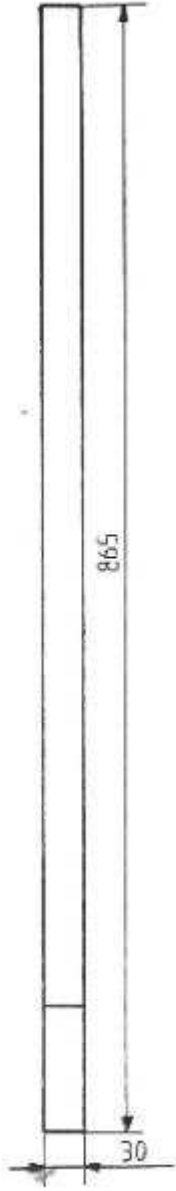
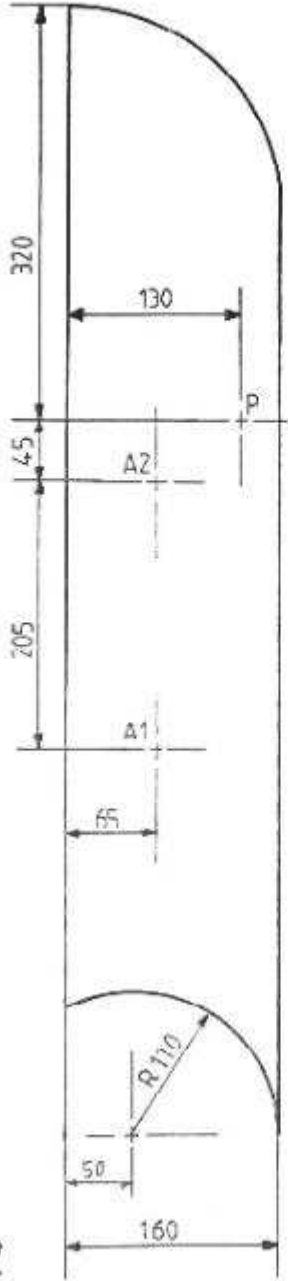

A1&A2:
Axes patins
P:
Axe poignée

Rep. 22

Echelle: 1/4

CARÉNAGE SUPÉRIEUR

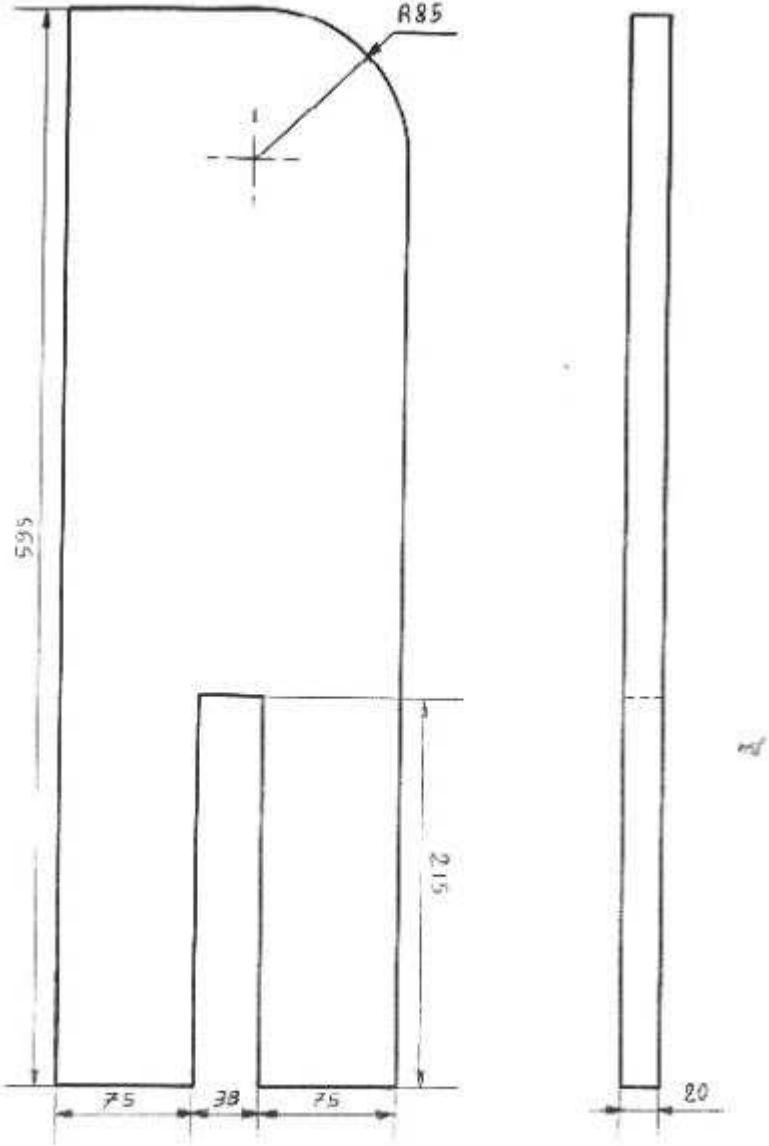

Rep.15

Echelle:1/3

BIELLETTE DIRECTION

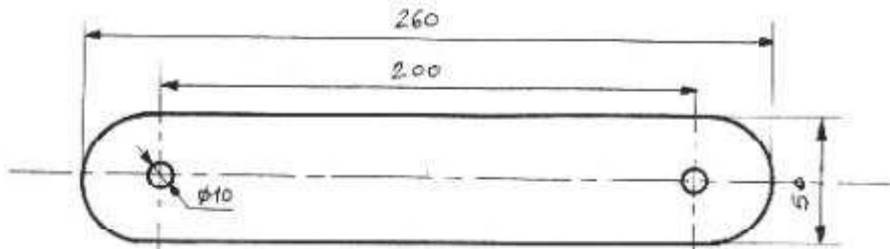

Rep. 4

Epaisseur: 20

Echelle: 1/2

GUIDE TRAIN AVANT

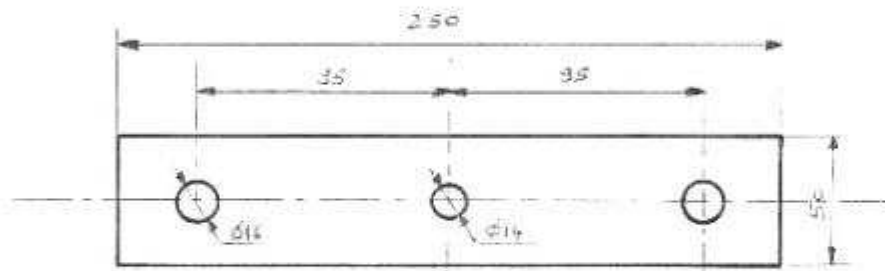

Rep. 3

Epaisseur: 20

Echelle: 1/2

GUIDON

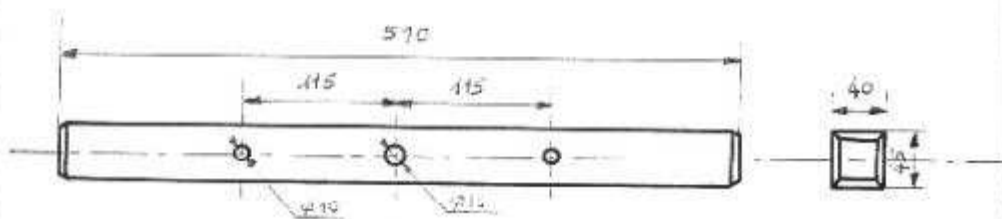

Rep. 10

Echelle: 1/4

Pièce 28

Rep : 28 jante AR nombres 2

matière : AU4G ou (2017)

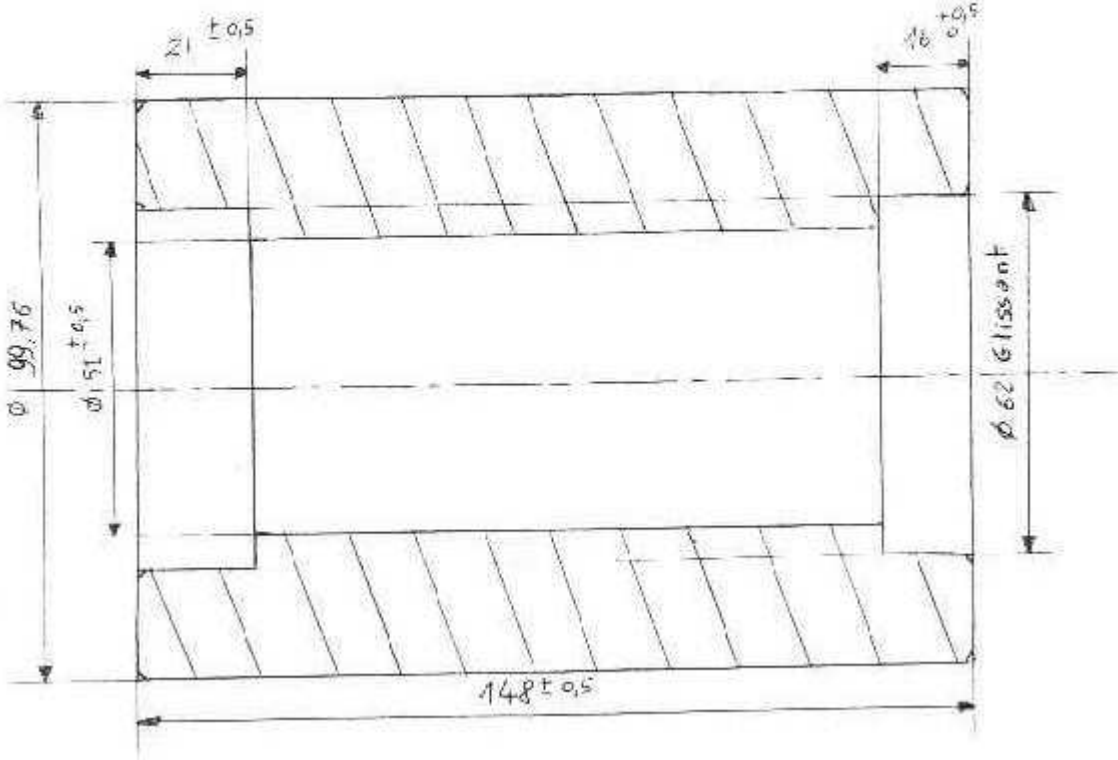

Plan de construction d'un side-car

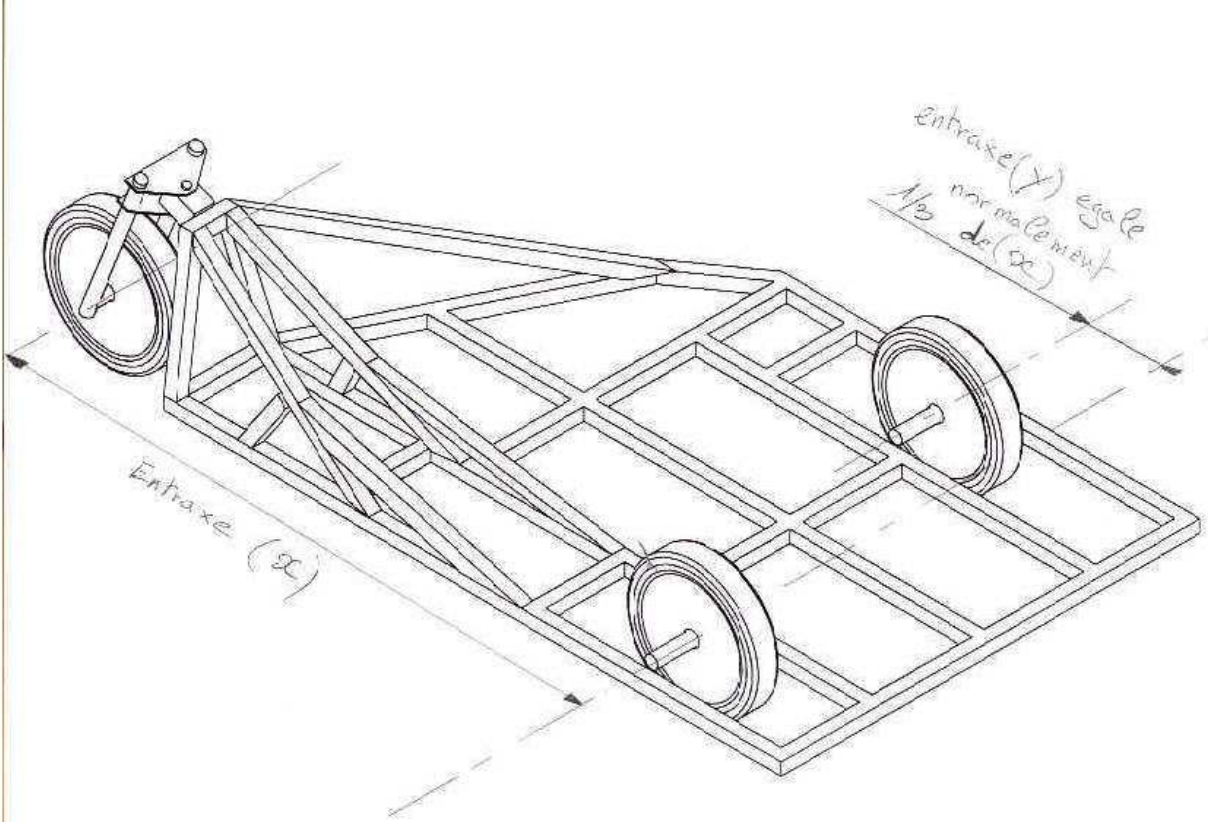

Té de fourche

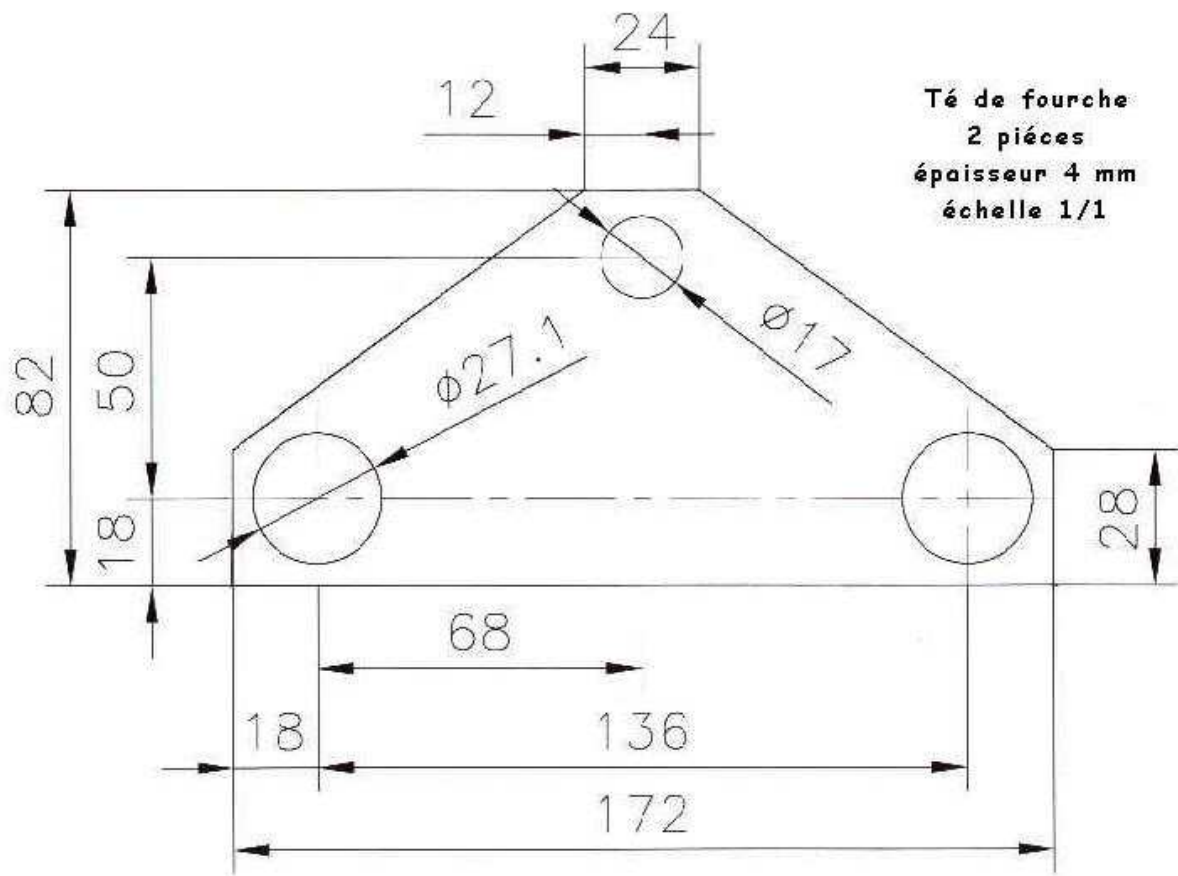

Plan du chassis

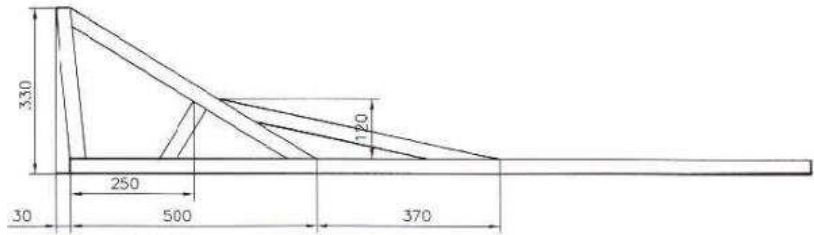

chassis side-car
échelle 1/7

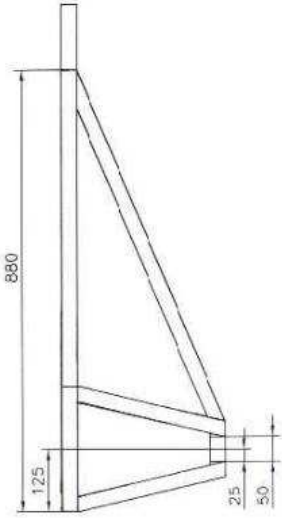
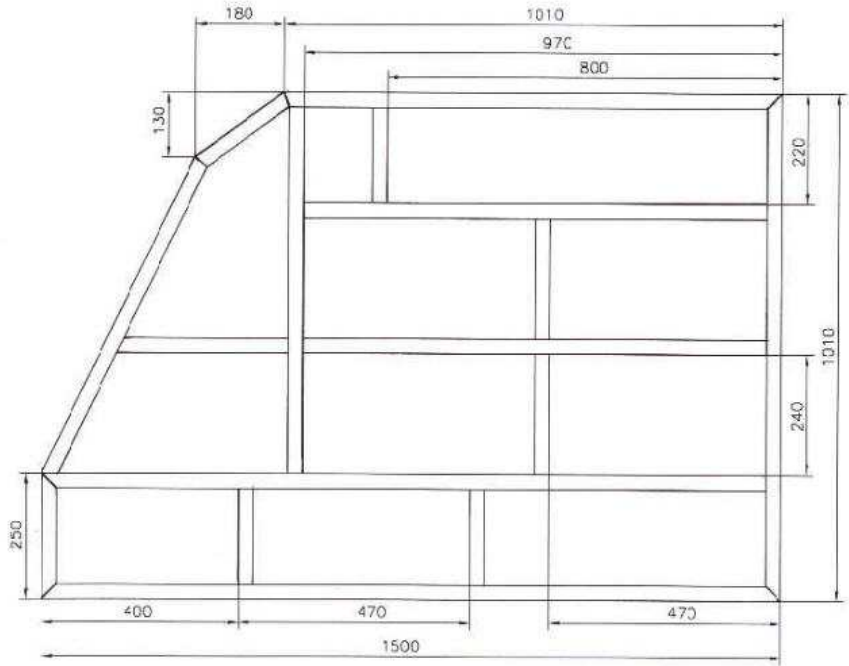

Bras oscillant

