

EQUIPOS

Escenarios

Estructuras

Sonido

Iluminación

Video

SONIDO



MAUI 11 G2 W

SISTEMA COMPACTO DE PA DE COLUMNA CON MEZCLADOR Y BLUETOOTH BLANCO

El MAUI 11 G2 está dotado de tres woofers de 6,5", ocho altavoces full range de 3" y dos motores de compresión de neodimio de 1". Son accionados por un ligero amplificador de clase D con una elevada potencia máxima de 1.000 vatios y crean potentes bajos, medios equilibrados y agudos suaves y precisos.



BOSE L1

Perfecto para presentaciones, eventos, pequeños directos, ceremonias...

La base solo mide aprox 60x60 y 12 cm de grosor, queda plana en el suelo en ella esta el sistema de amplificación de los 2 cilindros que alojan los altavoces y el sub grave y a ella llegan solo dos cables, el eléctrico y el de señal de audio

Pero lo increíble son los 10x10 de los cilindros con una altura total de 1'78 cm., superando la altura de una persona sin trípodes y sin necesidad de trípodes.



HK PR:O 10X

Monitor de suelo (pasivo)

Sistema full range de 2 vías pasivas.

Orientación vertical y horizontal.

Aplicaciones: multifuncional, ideal para refuerzo de sonido portátil, instalaciones de música en vivo, monitor de escenario, conferencias y eventos varios.

Potencia: 300 W RMS, 1200 W pico

Impedancia nominal: 8 Ohms.

Dimensiones W x H x D: 32 x 48 x 29 cm.

Peso: 12.9 kg. Acabado: esmalte acrílico, negro.



PR:O 15X

HK AUDIO Recinto P.A . PR:O 15XA

Sistema full range de 2 vías auto amplificado.

Orientación vertical y horizontal. Aplicaciones: multifuncional, ideal para refuerzo de sonido portátil, instalaciones de música en vivo, monitor de escenario, sesiones de DJs, conferencias y eventos varios. Potencia: 600W RMS, 1200W pico

Rejilla metálica con espuma acústica negra. Dimensiones W H D: 47 x 61.5 x 44.5cm.

Peso: 21.4 kg. Acabado: esmalte acrílico, negro."

SONIDO



PREMIUM PR:O. stack 2 top + 2 sub

HK AUDIO Altavoz de pa amplificado PR:O 15D.

HK AUDIO Subwoofer para pa (autoamplificado) PR:O 18 SUB A.

Sistema full range de 2 vías autoamplificado con procesador digital interno + suwoofer de 18". Recinto acústico de MDF con diseño trapezoidal. Aplicaciones: multifuncional, ideal para refuerzo de sonido portátil, instalaciones de música en vivo, sesiones de DJs, conferencias y eventos varios.

3600 Watios

Acabado: esmalte acrílico, negro."



PREMIUM PR:O. stack 2 top + 4 sub

HK AUDIO Altavoz de pa amplificado PR:O 15D.

HK AUDIO Subwoofer para pa (autoamplificado) PR:O 18 SUB A.

Sistema full range de 2 vías autoamplificado con procesador digital interno + suwoofer de 18". Recinto acústico de MDF con diseño trapezoidal. Aplicaciones: multifuncional, ideal para refuerzo de sonido portátil, instalaciones de música en vivo, sesiones de DJs, conferencias y eventos varios.

4800 Watios

Acabado: esmalte acrílico, negro."



MARTIN W2

Altavoz (pasivo)

Sistema full range de 2 vías pasivas.

Orientación vertical y horizontal.

Aplicaciones: multifuncional, ideal para refuerzo de sonido portátil, instalaciones de música en vivo, monitor de escenario, conferencias y eventos varios.

Potencia: 300 W RMS, 1200 W pico

Impedancia nominal: 8 Ohms.

Dimensiones W x H x D: 36,5 x 55,4 x 36,4 cm.

Peso: 24 kg. Acabado: esmalte acrílico, negro.



MARTIN F12

Monitor (pasivo)

Sistema full range de 2 vías pasivas.

Orientación vertical y horizontal.

Aplicaciones: multifuncional, ideal para refuerzo de sonido portátil, instalaciones de música en vivo, monitor de escenario, conferencias y eventos varios.

Potencia: 300 W RMS, 1200 W pico

Impedancia nominal: 8 Ohms.

Dimensiones W x H x D: 39,8 x 57,1 x 36,45cm.

Peso: 21kg. Acabado: esmalte acrílico, negro.



MARTIN AQ10

Altavoz (pasivo)

Sistema full range de 2 vías pasivas.

Orientación vertical y horizontal.

Aplicaciones: multifuncional, ideal para refuerzo de sonido portátil, instalaciones de música conferencias y eventos varios.

Potencia: 300 W RMS, 1200 W pico

Impedancia nominal: 8 Ohms.

Dimensiones W x H x D: 32,3 x 49,3 x 32,5 cm.

Peso: 17 kg. Acabado: esmalte acrílico, Gris.



PREMIUM PR:O.

HK AUDIO Altavoz de pa amplificado PR:O 15D.

Sistema full range de 2 vías autoamplificado con procesador digital interno.

Recinto acústico de MDF con diseño trapezoidal. Aplicaciones: multifuncional, ideal para refuerzo de sonido portátil, instalaciones de música en vivo, sesiones de DJs, conferencias y eventos varios.

Amplificador: clase D (bi amplificado). Potencia: 1200 W. Circuito activo de protección: limitador de pico y RMS (separado para HF y LMF, respectivamente).

Rejilla metálica con espuma acústica negra. Dimensiones WxHxD: 47 x 62 x 42cm. Peso: 23.7 kg. Acabado: esmalte acrílico, negro."



PREMIUM PR:O.

HK AUDIO Subwoofer para pa (auto amplificado) PR:O 18 SUB A.

Sistema de subgraves auto amplificado. clase D. Potencia: 600 W. Circuito

activo de protección: filtro subsonico, limitador protector de picos. SPL Max.:

126 dB pico. Frecuencia de corte: 75Hz-150Hz, seleccionable. Conectores: 2 x

XLR Combo, 2 x XLR salida de línea medios/agudos, 2 x XLR-Through. Puntos

de sujeción: 1 x M20, 2 x asas. Rejilla metálica con espuma acústica negra.

Dimensiones WxHxD: 53 x 61 x 64cm. Peso: 39.8 kg. Acabado: esmalte

acrílico, negro



ELECTRO VOICE P-2

Altavoz de pa amplificado 15"

Sistema full range de 2 vías auto amplificado con procesador digital interno, cobertura horizontal uniforme.

Aplicaciones: instalaciones de música en vivo, sesiones de DJs, conferencias y eventos varios.

Amplificador: clase H (bi amplificado).

Potencia: 600W RMS1200 W de pico

Rejilla metálica con espuma acústica negra.

Dimensiones W x H x D: 61,5 x 47,6 x 40 cm.

Peso: 45 kg. Acabado: esmalte acrílico, negro.

SONIDO



L Acoustics KARA

La fuente de línea modular Kara ofrece la máxima flexibilidad para cualquier diseño de sonido, con su extensión opcional de baja frecuencia. Este gabinete compacto activo de dos vías ofrece un tiro excepcional, así como una directividad horizontal suave y ancha.

Desplegada sola, Kara es ideal para programas mejorados de voz y voz. Con el subwoofer [SB18](#), Kara ofrece un rendimiento de rango completo, capaz de reproducir frecuencias bajas de alto impacto para los conciertos de música más enérgicos.

Una versión de instalación con aparejos simplificados y una paleta de colores personalizada le permite a Kara adaptarse a cualquier instalación que requiera discreción arquitectónica.



L Acoustics SUB SB18

Los subwoofers de L-Acoustics complementan los sistemas en aplicaciones donde se requiere un ancho de banda extendido. Todos los subs incorporan controladores de alta excursión, paredes de vibración ultrabaja y ventilaciones en L de flujo de aire con un perfil acampanado, lo que resulta en una reducción dramática del ruido del puerto, dinámica maximizada y manejo de potencia y un nivel excepcional de rendimiento. Los subwoofers L -Acoustics se pueden implementar en diversos modos, lo que los hace lo suficientemente versátiles como para abordar cualquier aplicación de alquiler o instalación fija. Los ingenieros y diseñadores de sonido pueden elegir entre configuraciones estándar o cardioides, creando una variedad de patrones de directividad simétrica y asimétrica adaptados a cada diseño específico.



L Acoustics SUB SB28

Los subwoofers de L-Acoustics complementan los sistemas en aplicaciones donde se requiere un ancho de banda extendido. Todos los subs incorporan controladores de alta excursión, paredes de vibración ultrabaja y ventilaciones en L de flujo de aire con un perfil acampanado, lo que resulta en una reducción dramática del ruido del puerto, dinámica maximizada y manejo de potencia y un nivel excepcional de rendimiento. Los subwoofers L -Acoustics se pueden implementar en diversos modos, lo que los hace lo suficientemente versátiles como para abordar cualquier aplicación de alquiler o instalación fija. Los ingenieros y diseñadores de sonido pueden elegir entre configuraciones estándar o cardioides, creando una variedad de patrones de directividad simétrica y asimétrica adaptados a cada diseño específico.



L Acoustics LA 8

Amplificación de altavoces de vanguardia, DSP, red
Convertidores A / D de alta calidad de 24 bits, rango dinámico de 130 dB
DSP SHARC de coma flotante de 96 kHz / 32 bits
Sección de amplificador de alta eficiencia de 4 canales alimentada por 2 entradas
4 x 1800 W / 4 ohmios
Algoritmos avanzados de filtro dual IIR / FIR
Protección exclusiva del sistema L-DRIVE
Biblioteca de pre ajustes L-ACOUSTICS completa a bordo
Software LA NETWORK MANAGER para control remoto y monitoreo
Estándar AES / EBU en LA8 y LA-RAK

Ev Q66-II



El amplificador Electro Voice Q66-II pertenece a la serie Q, esta serie ofrece calidad de audio de primera, mucho headroom y buena respuesta en picos, lo que se traduce en una señal de salida 30% más alta durante los picos de corta duración. Este amplificador es la solución en los sistemas fijos y móviles. Es muy fácil encontrarlo en conciertos, teatros, clubs y disco móviles.

Este Q66-II tiene diversas aplicaciones, se puede utilizar mono o estéreo, o como amplificador que envía la señal amplificada a través de dos canales en grandes sistemas, o como mono amplificador en el modo puente.

QSC CMX800



Las opciones de carga "Flex-Use" permite al amplificador CMX800 dirigir cargas de baja impedancia de hasta 2 ohmios(1200W) 4ohmios(800W)8 ohmios(500W), y determinados modelos pueden impulsar directamente (sin transformador de salida) sistemas de altavoces distribuidos de 70 V y 100 V

Controles de ganancia con retenes empotrados de 1 dB para ajustes rápidos, precisos y repetibles

Interruptores DIP switch posteriores integrados para seleccionar fácilmente el funcionamiento en modo estéreo, paralelo o puentado y, la opción adicional de activar/desactivar la protección del filtro de baja frecuencia

Ventiladores de velocidad variable y bajo ruido con flujo de aire de atrás hacia delante que ayudan a mantener los amplificadores y los bastidores refrigerados.

CESVA LRF-5



Limitador registrador frecuencial que controla niveles en emisión e inmisión.

Control por nivel en emisión y recepción (aislamiento)

Registra las incidencias acaecidas

Totalmente precintable

Ajustable a cualquier tipo de normativa

NO CORTA LA MÚSICA . SIN DISTORSIONES. MÁXIMA CALIDAD MUSICAL (ENOS)

Obtención de datos por impresora, conexión serie a PC y módem

Control del ruido en: discotecas, pubs, terrazas, Gimnasios, Festivales, etc.

Aplicaciones: actividades de ocio, de restauración, etc.



MIDAS Venice 32

La Midas Venice 32 es una consola de alta calidad, compacta y versátil, adecuada para mezclar pequeñas conferencias y bandas en vivo. Cuenta con los mismos preamplificadores de micrófono y sección de ecualización que se encuentran en las consolas Midas más grandes, y es fácil de configurar y usar. El Venice viene con 24 entradas mono de micro / línea, 4 subgrupos, 4 retornos estéreo y 6 salidas auxiliares.

SONIDO



Yamaha MG16 XU

Mesa de mezclas de 16 canales: máximo 10 entradas de micro/16 de línea (8 mono + 4 estéreo); 4 buses de grupo + 1 bus estéreo; 4 envíos AUX (incluyendo envío para efectos).



Soundcraft RW5758EU EFX8

Consola de 8 vías Mono + estéreo de 2 vías + Efecto

Entradas: 8 x micrófono XLR/Line jack; 2 x Stereo Line jack
Inserciones: para canales mono
Canal EQ Mono/estéreo: 3 bandas; semi paramétrico medios/3 Band Fix
AUX envío/retorno stereo: 1 x Pre/Post âpost, 1 x/1



Soundcraft UI16

Mezclador digital de control remoto de 16 entradas ,El Ui16 cuenta con ocho entradas de micrófono / línea combo XLR, cuatro entradas de micrófono XLR, dos canales de entradas Hi- Z / instrumento, así como una entrada de línea estéreo RCA. Se incluye un reproductor de medios USB de 2 canales, junto con cuatro salidas auxiliares XLR balanceadas, dos salidas de auriculares de un cuarto de pulgada con control de nivel, además de salidas principales XLR estéreo balanceadas y un cuarto de pulgada. La reproducción de audio USB de dos canales es compatible con formatos MP3, WAV y AIFF, y también es posible la funcionalidad de dispositivos de grabación directa de USB de 2 canales.

Wi-Fi integrado

Yamaha CL5

Consola de mezcla digital Yamaha CL5 (CL-5) con 72 canales de mezcla mono + 8 de entrada estéreo, 24 buses de mezcla, 8 matrices y entrada / salida Dante. La búsqueda de la perfección está en curso y probablemente nunca terminará, pero a lo largo del camino, Yamaha ha introducido una serie de innovaciones que se han convertido en estándares de la industria que ofrecen el rendimiento y la familiaridad que los usuarios exigentes siguen exigiendo. Por definición, los "estándares" se mantienen mejor tal como están. Con refinamientos evolutivos, por supuesto.

Las mesas de mezclas digitales de la serie CL de Yamaha representan un nuevo nivel de refinamiento. Ofrecen una experiencia evolucionada en mezclas accesibles, además de pureza sonora con capacidades de modelado de sonido que brindarán al ingeniero más imaginativo una libertad creativa sin precedentes. La serie CL incorpora los estándares líderes en sonido en vivo en su forma más avanzada y expresiva.





MIDAS M32R LIVE – Mesa de mezclas digital de PA .MESA CONSOLA PARA DIRECTO Y ESTUDIO/DL16

Mezclador para uso en vivo y en estudio
16 preamplificadores de micrófono MIDAS galardonados
La red 25 Mix Bus AES50 permite hasta 96 entradas y 96 salidas
Klark Teknik DN32-LIVE Módulo - 32 canales bidireccionales adicionales para grabación
reproducción en vivo en Dual SD/SDHC (tarjetas no incluidas)
Convertidores ADC y DAC de 192 kHz para el mejor procesamiento de sonido posible
Diseño líder en la industria por Bentley Motors Designer
Estructura de fibra de carbono, aluminio y acero de alto rendimiento resistente a los golpes
Incluye soportes para montaje en rack
8 Grupos DCA
6 Grupos de silenciamiento
8 efectos estéreo
17 MIDAS PRO Serie 100 mm Fader
Pantalla TFT de 5
Interfaz de audio USB 2.0 de 32 x 32 canales
El mando a distancia DAW emula Mackie los protocolos de control y HUI
Control remoto opcional a través de aplicaciones MIDAS para iPhone y iPad
Diseñado y desarrollado en Inglaterra
Dimensiones: 478 x 617 x 208 mm
peso: 14,3 kg



MIDAS M32LIVE – Mesa de mezclas digital de PA .MESA CONSOLA PARA DIRECTO Y ESTUDIO/DL32

Mezclador para uso en vivo y en estudio
32 preamplificadores de micrófono MIDAS galardonados
16 salidas XLR
8 Grupos DCA
6 Grupos de silenciamiento
Klark Teknik DN32-LIVE Módulo - 32 canales bidireccionales adicionales para grabación
reproducción en vivo en Dual SD/SDHC (tarjetas no incluidas)
La red AES50 permite hasta 96 entradas y 96 salidas
Convertidores ADC y DAC de 192 kHz para el mejor procesamiento de sonido posible
Diseño líder en la industria por Bentley Motors Designer
Estructura de fibra de carbono de alto rendimiento, aluminio y acero resistente a los golpes
8 efectos estéreo
25 MIDAS PRO serie 100 mm fader
"Pantalla TFT de 7
Interfaz de audio USB 2.0 de 32 x 32 canales
El mando a distancia DAW emula los protocolos Mackie Control y HUI
Control remoto opcional a través de aplicaciones MIDAS para iPhone y iPad
Diseñado y desarrollado en Inglaterra
Dimensiones: 891 x 607 x 256 mm
peso: 24,5 kg



MICROFONIA INALÁMBRICA



AKG SR45 ISM Receptor inalámbrico Perception UHF

Receptor analógico inalámbrico diversity de alto rendimiento. Proporciona máxima facilidad de uso gracias a los diferentes presets de hasta ocho canales. Es perfecto para las actuaciones instrumentales y vocales en pequeños clubes, así como para su uso en salas de conferencias.

El SR45 ofrece clip de audio e indicador de señal RF mediante LEDs, para facilitar el monitoreo de estado del sistema. La salida de señal de audio se realiza a través de XLR y jack de 1/4". Para su uso en todo el mundo, el receptor viene equipado con fuente de alimentación universal conmutada.

BLX24/PG58



SISTEMA INALÁMBRICO PARA VOZ, CON MICRÓFONO PG58

Un micrófono robusto diseñado para resaltar la claridad de la voz principal o de los coros, con transmisión analógica.



SLX SISTEMAS INALÁMBRICOS

Los sistemas inalámbricos ofrecen una fácil configuración y un audio de alta calidad para prácticamente cualquier aplicación. Incluye características como la selección automática de frecuencias, la configuración automática del transmisor, la tecnología diversity predictiva, así como antenas desmontables y accesorios de montaje en rack.



ULX-D SISTEMA INALÁMBRICO DIGITAL

El sistema inalámbrico digital combina la calidad de audio digital de 24 bits con la escalabilidad para responder a las necesidades de las instalaciones. Incluye características como Wireless Workbench 6, escaneo de frecuencias optimizado y encriptación AES-256 para una mayor seguridad.

MICROFONOS



AKG CK97 L

Micrófono de corbata o lavalier

Micrófono para voz Cápsula cardioide Color: Negro Incluye o
150-18000Hz Conector L Peso: 6g



WBH53

Micrófono vocal de diadema con características como un sonido detallado y sin coloración, sensibilidad, uniformidad y un diseño ultrafino casi invisible y totalmente ajustable.



BETA 58A

BETA 58A MICRÓFONO VOCAL

Micrófono vocal que ofrece un sonido detallado gracias a la respuesta en frecuencia personalizada y al patrón polar super cardioide.

Micrófono vocal que ofrece unos medios realzados y una supresión controlada de graves para contrarrestar el efecto de proximidad, una rejilla de acero que le da durabilidad, un sistema antigolpes para reducir los ruidos y un imán de neodimio para conseguir una elevada relación señal/ruido.

SM58

SM58 EL LEGENDARIO MICRÓFONO VOCAL

El legendario micrófono vocal cardioide, afinado para ofrecer una reproducción vocal limpia a la vez que cálida.

El legendario micrófono vocal cardioide, afinado para ofrecer una reproducción vocal limpia a la vez que cálida. Dispone de una pinza para trípode, unos medios brillantes, supresión de graves, sistema antigolpes neumático y un filtro esférico antipop y viento.



MICROFONOS

SM57



SM57 MICRÓFONO DINÁMICO DE INSTRUMENTO

Micrófono dinámico de instrumento de directividad cardioide que ofrece una reproducción limpia de los instrumentos amplificados y acústicos.

Micrófono dinámico de instrumento de directividad cardioide que ofrece una reproducción limpia de los instrumentos amplificados y acústicos. Dispone de una respuesta en frecuencia modelada para conseguir una reproducción vocal de gran riqueza, reducción del ruido de fondo y sistema antigolpes neumático.



AL58

AL58 MICRÓFONO VOCAL

El legendario micrófono vocal cardioide, afinado para ofrecer una reproducción vocal limpia a la vez que cálida.

SM81



SM81 MICRÓFONO DE CONDENSADOR DE INSTRUMENTO

Micrófono de instrumento de condensador cardioide de amplia respuesta en frecuencia y bajo ruido propio.

Micrófono de instrumento de condensador cardioide de amplia respuesta en frecuencia y bajo ruido propio. Ofrece una curva de respuesta plana, ruido bajo, nivel alto de salida sin saturar, baja distorsión bajo un gran rango de impedancias de carga y baja susceptibilidad a inferencias de RF.

SHURE



Rode NT5 Matched Pair

Par emparejado en un estuche de transporte personalizado

Micrófono de condensador de 1/2" bañado en oro

Respuesta en frecuencia: 20 Hz - 20 kHz Bajo ruido

Impedancia de salida: 100 Ohmios SPL máximo: 143dB

Salida de voltaje máximo: +13.96dBu

Cuerpo resistente bañado en níquel/plata satinado

Requiere alimentación phantom de 48V

Incluye pantalla antivientos y adaptador de soporte

Dimensiones: 118 x 20 x 20 mm (Alto x Ancho x Profundo)

Peso por micrófono: 101g

MICROFONOS



Akg C1000

Patrones polares: Cardioide/supercardioide
Funciona con 2 baterías de 1,5V AA o alimentación phantom
Interruptor de encendido/apagado
Respuesta en frecuencia: 50Hz thomann – 20kHz
Impedancia: 200 Ohmios
Sensibilidad: 6mV/Pa (-44dBV)
SPL máximo para 1% THD: 137dB
LED de chequeo de batería
Incluye pantalla antivientos, pinza y estuche
Diámetro: 34mm , Longitud: 220mm
Peso: 275g , Color: Negro



Akg C2000

Característica direccional: Cardioide
Gama de frecuencias: 30-20.000 Hz
Sensibilidad: 20 mV/Pa; (-34 dBV)
Máxima presión sonora (THDk = 0,5%): 140/150 dB SPL
Relación señal/ruido (ponderada A): 74 dB
Preatenuación del nivel de audio: 10 dB conmutable
Filtro de graves: 6 dB/octava a 500 Hz
Impedancia eléctrica: ≤ 200 ohmios
Impedancia de carga recomendada: ≥ 1000 ohmios
Alimentación: 9-52 V con unidad de alimentación Phantom
Dimensiones: 53 \varnothing x 159 mm , Peso neto/bruto: 325 g/950 g



Akg C3000

Micrófono Condensador de gran diafragma
Patrón polar: Cardioide
Respuesta en frecuencia: 20Hz - 20kHz
Máximo SPL: 150dB
Nivel de ruido equivalente: 14dB-A
Rango dinámico: 126dB (ponderado A)
Sensibilidad: 20mV/Pa (-32dBV) (a 1kHz)
Señal-a-ruido: > 80 dB-A
Pre-Atenuación Pad: -10dB, *conmutable*
Filtro de corte bajo: 500Hz, 6dB/octava, *conmutable*
Impedancia eléctrica: < 200 Ohms
Impedancia de carga recomendada: > 1000 Ohms



AKG D112 PERCUSSION

Cápsula: dinámica
Patrón polar: cardioide
Respuesta de frecuencia: 20 Hz - 17 kHz
NPS máx.: > 160 dB (calculado) (para 0,5 % THD)
Impedancia eléctrica: 210 Ω
Impedancia de carga recomendada: ≥ 2000 Ω
Sensibilidad: 1,8 mV/Pa (-55 dBV)
Longitud: 115 mm / 4,53", Altura: 126 mm / 4,96", Diámetro: 70 mm
Peso: 300 g / 10,6 oz. (solo micrófono)

MICROFONOS



BETA 91A MICRÓFONO DE BOMBO

Micrófono para bombo que proporciona una buena respuesta en graves y la máxima ganancia antes de la realimentación gracias a su patrón polar semicardiode.

Micrófono para bombo que proporciona una buena respuesta en graves y la máxima ganancia antes de la realimentación gracias a su patrón polar semicardiode. De diseño discreto, está equipado con un selector de contorno de 2 posiciones para optimizar el ataque y la claridad.



Sennheiser E 604

Set 3 Microfonos Percusion

3 Microfonos E-604

Patrón polar: Cardioide

Respuesta en frecuencia: 40 - 18000Hz

Sensibilidad: 1.8 mV/Pa a 1 kHz

Recomendado para toms, caja y percusión

Dimensiones: 33 x 59mm (diámetro x largo)

Peso: 60g

Accesorios Suministrados: Abrazadera MZH 504/604 para aro y funda



Audix D2 Tom / Snare Micrófono

Instrumento Dinámico Hipercardioide

144dB SPL

Diseño patentado anti-feedback

Rejilla de acero de resorte resistente a los arañazos.

Acabado negro de capa dura

Aísla el punto "dulce" de cada instrumento

Contactos chapados en oro

VLM™ Diphragm de muy baja masa

Desplazamiento de fase reducido

Respuesta transitoria superior

Bolsa y clip incluidos



Ramsa WM de s5e Micrófono mini

Micrófono de pinza de condensador para soplador y Percussion

Ramsa WM de s5e micrófono de mini Mic micrófono

de pinza de Condensador

Rango de frecuencia 70 – 16.000 Hz

Incluye transformador de salida

SONIDO



DI BOX BSS

Impedancia **de entrada:** 1 mOhm (pad a 0dB), 47 kOhm (pad a -20dB o -40dB)

Entrada máxima: +9dBu (pad a 0dB), +29dBu (pad a -20dB), +49dBu (pad a 40dB)

Conectores de entrada: Dos conectores jack de 1/4" en paralelo y un conector XLR en paralelo.

Salida: Transformador Balanceado

Salida máxima: +8dBu en 600 Ohms o más

Conector de salida: XLR3-32 o equivalente Ruido THD

Respuesta en frecuencia: 30Hz a 20kHz, +0dB/-1dB

Batería principal/de reserva: 9 voltios tipo PP3

Energía Fantasma: +20 voltios DC a +48 voltios DC

Peso de la unidad: 650 gms, excluyendo las baterías

Dimensiones: 59 mm x 124 mm x 143 mm (2,3" x 4,9" x 5,6")



Especificaciones Behringer Ultra-DI DI100

La batería interna se apaga automáticamente cuando se conecta la alimentación fantasma

Conexión directa de salidas de amplificadores con potencias de hasta 3.000 vatios

La atenuación de entrada conmutable permite niveles de entrada de hasta +50 dB

Incluye interruptor de toma de tierra

Robusta carcasa de aluminio resistente con refuerzos de goma

Transformador de salida Behringer OT-1



Atenuador de Señal Shure A15AS

Atenuador de señal conmutable para micrófonos. Evita la sobrecarga del preamplificador en niveles altos. Disponible con atenuación de 15, 20 ó 25 dB. También es adecuado para su uso con alimentación fantasma. Requiere señal balanceada. Entrada XLR hembra, salida XLR macho



Sub box escenarios

XLR send

XLR returns



Carro/manguera escenarios

24 XLR send
8 XLR returns



Euro-lite SB-1200 Power dis-tributor 63A

Práctico distribuidor de corriente en formato de Rock de 19" (483 mm)

Especialmente apropiado para instalaciones con grandes necesidades de distribución de corriente

Entrada de corriente trifásica de 63 A vía manguera de 1 metro de 5 x 16 mm² y conector

Todo el distribuidor está protegido por un interruptor diferencial (RCD) de 30-mA

2 salidas de corriente trifásica de 32 A vía conectores de 3 pies y 32 A integrados en panel posterior



Botex Power Splitter 32

Para uso en traviesas o sobre el suelo

Entrada y salida CEE de 32A

6 salidas con toma de tierra de 230V de 16A con fusible por cada una (disyuntor C16)

Para uso en interiores

Rosca M10 en los laterales (máx. 20 mm)

Medidas: 460 x 150 x 112 mm

Peso: 3,2 kg



Stairville PD-16M Power Distributor 16^a

Construcción en goma

Entrada: Conector CEE 16A/400V (rojo)

Salidas: 6 conectores con contactos protegidos y tapa (con indicador de fase por colores en grupos de dos)

3 x luces de control de fase

Caja con magneto térmicos de seguridad por fase

ILUMINACION CONTROL

Awolites Perla



Consola de control de iluminación DMX512

4 universos DMX. Hasta 240 aparatos asignables.

2 ruedas de encoder óptico. 4 páginas de 60 faders de preset.

450 memorias o chases.

Generador de formas (Shape generator).

Bloque de modo Teatro.

Awolites Tiguer Touch



Consola de control de iluminación **DMX512**

Con todas las prestaciones del actual Titan-Software

Cues/Cue-Listen/Chaser ilimitados

Líneas 16 DMX procesadas internamente

4 salidas DMX directas, 20 Fader para Cues/Cue Listen/Chases

Espacios de almacenamiento virtual ilimitados

Superficie de control de usuario ajustable con pantalla táctil de 15,6"

USV integrado, Conexión USB en panel frontal

Compatibilidad completa con Showfile con otras consolas Avolites-Titan

Awolites Quartz



Consola de control de iluminación **DMX512**

Con hasta 16 universos

8,192 bucles de control

4 líneas de salida DMX512 incorporadas

10 submaster para 'cues', listas 'cue' y seguimientos

Pantalla táctil de 12.1"

1x Gigabit LAN, 1 entrada MIDI, 2 puertos USB

Soporte completo para 'Show File' con otras consolas Avolites Titan

20 botones macro/espacios de trabajo/Exec

Librería Macro

Soporte para protocolos Artnet, sACN y CIP

Librería de iluminación ampliable para más de 6000 dispositivos



Programa de gestión de iluminación

SUNLITE SUITE 2

Control de iluminación DMX512

1 universo



LUMINACION BATERIA / WIRELEES

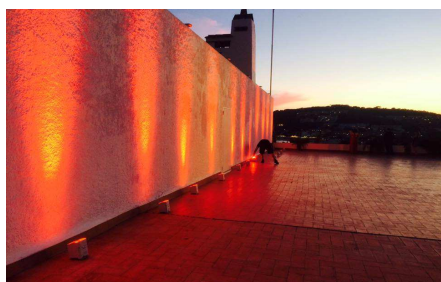

Chauvet DJ Freedom PAR Quad-4 IP, blanco/negro

Con el Freedom PAR Quad-4 IP, Chauvet DJ presenta un PAR Floor LED alimentado por batería y totalmente al aire libre con módulo WiFi integrado y un amplio control de aplicaciones y software.

Con la aplicación FlareCON o el software FlareCON Freedom PAR Quad-4, los IP PAR pueden configurarse, programarse e integrarse cómodamente en entornos DMX a través de WLAN. La batería de iones de litio incorporada ofrece un tiempo de funcionamiento efectivo de hasta 8 horas en operación multicolor - en operación monocolor, ¡incluso tiempos de funcionamiento de hasta 20 horas no son ningún problema!

LiteWare H2O

LiteWare RGBW Battery con Wirelees DMX es una fuente controlable verdaderamente independiente.

Hasta 34 horas de uso permanente desde la batería integral, control DMX inalámbrico y color LED RGBW completo.

El cabezal basculante patentado proporciona una solución para la iluminación eficiente de paredes, pilares y otras características arquitectónicas, y las unidades pueden ser DMX o controladas de forma independiente.

Se suministra en cajas de 6 unidades, con estación de carga incorporada. Las cajas se pueden conectar directamente a la red eléctrica y una función inteligente de carga automática significa que se pueden almacenar conectadas durante varias semanas y estar siempre listas para la acción con un sofisticado control de software de la estación de carga integrada en el estuche.



Wireless Solution

La tecnología W-DMX, que ha sido galardonada con premios, ofrece una impresionante gama de productos profesionales basados en el DMX inalámbrico más perfectamente desarrollado, que es extremadamente fácil de usar y a un precio razonable.

W-DMX™ también ha alcanzado el nivel más alto posible de seguridad operativa a través de salto de frecuencia adaptable. Hoy en día, W-DMX™ es cada vez más el estándar para todos los que necesitan un producto altamente confiable para transferencias inalámbricas DMX512. Wireless Solution Sweden AB opera su propio departamento de investigación y desarrollo para software y hardware en su sede. La compañía también colabora con grandes productores, jefes de proyecto y fabricantes para satisfacer las necesidades del mercado.



LUMINACION BATERIA



Chauvet DJ Freedom H1x4

Set de luz de batería
Tipo de LED: HEX + UV , Cantidad de LEDs: 1 de 10 vatios
Mezcla de colores: RGBWAUV
Ángulo de dispersión: 32°
Canales DMX (modo): 6,8,12 canales
DMX inalámbrico: D-fi no cableado DMX
Ajuste al aparato: Pantalla digital Efecto estroboscopio: Sí
Tipo de batería: Batería de litio fija
Duración de la batería durante el cambio de color: 20h
Duración de la batería en RGBW 100%: 8h
Tiempo de carga: 7h Alimentador externo
Medidas: 97 x 75 x 139 mm, Peso: 0,70 kg



ZENIT B200 Battery Powered Outdoor IP65 LED Wash Light

Un foco con posibilidades. El camafeo ZENIT B200 al aire libre IP65 LED Wash Light es un accesorio de iluminación versátil y de alta calidad que ofrece los niveles de salida impresionante que está repleto de características completamente profesionales. El B200 puede comunicarse con los controladores y escritorio en una gran variedad de formas, con DMX, RDM y wireless modos DMX disponibles, permitiéndote usarlo con cualquier cosa, desde un escritorio básico de DMX a un avanzado wireless plataforma multimedia. El Zenit está equipado para el uso al aire libre, con IP65 clasificado conectores que proteger contra polvo y chorros de agua con eficacia. El artefacto crea una salida de 4.500 lm, dando brillo amplia para cualquier aplicación.



TABLED-WPACK

Maleta ABS con 4x Centro Mesa a batería con 6x1W Warm White 3.200°K + 6x 1W Cold white 5.600°K magnético, más 4 Bases, 4x extensines, Cargador de baterías y Mando IRC. Cada TABLED-W tiene un Flujo de 94 lúmenes. 55 lux 96° @1m. Temperatura de color variable desde 3.200°K a 5.600°K. Diseñado para dar un punto de luz en mesas o mediante un extensor, como lámpara de pie con con las ventajas de la fuente Led. Base Magnética que permite ser instalada sobre cualquier superficie metálica Sistema de refrigeración pasiva sin ventiladores, que lo convierte en totalmente silencioso. Alimentación con Batería de Litio de 14'8VCC, Hasta 8 horas a pleno rendimiento . Tiempo de recarga de 4 horas. Consumo 21W. IP30. Color de la carcasa Cromado. Dimensiones (WxHxD): 140x307x220 mm. Peso: 1'16 Kg. Dimensiones de la Case (WxHxD) 520x125x320mm. Peso 7'1Kg.



Lámpara con dos Par-36, a 12V LED, conectados a una batería que le proporciona una autonomía superior a ocho horas, las perchas de dos metros de altura y ligeramente curvadas en su parte superior se coloca un brazo que permite dirigir de forma independiente los dos focos Par-36 , contamos con un accesorio de banderas y porta filtro. Las perchas viajan en una funda ligera de cuatro unidades, y en una Flight Case se transportan ocho baterías ocho parejas de focos y las fundas de las baterías, también los cargadores de las baterías que a su vez permitan enchufar las lámparas a una toma eléctrica y funcionar con cable. La base es de hierro macizo de 34x34 que le da la estabilidad necesaria.

ILUMINACION



Mega QA PAR38

El Mega QA Par38 de American DJ es un par compacto de bajo perfil diseñado para lavados de pared, iluminaciones ascendentes y escenarios para brindar color y entusiasmo en cualquier evento. Este Par de bajo perfil fue diseñado con el propósito de poder tener una flexibilidad en múltiple modos de instalaciones así como poder ser colocado sobre el suelo en forma plana o dentro de un truss sin uso del corchete ya que las entradas de DMX están colocadas al costado de la unidad y no en la parte trasera.



Martin Rush Par 1 RGBW 20°

Proyector con 7x10W Cree LED
Para aplicaciones profesionales gracias a su excelente mezcla de color y el enorme rendimiento de los 7 Cree LEDs
Mezcla de color RGBW
Efecto rueda de color con 32 macros de color
Dimmer electrónico 0-100%
Efectos estrobo y Pulse
Fuente luminosa: 7 unidades 10W Cree LED
Ángulo de difusión: 20°
Funcionamiento: DMX 512 (5/7 canales)
Medidas: LaxAnxAI 260 x 195 x 293 mm
Peso: 6 kg



Martin Rush PAR 2 RGBW Zoom

Para aplicaciones profesionales gracias a su excelente mezcla de color y el enorme rendimiento de los 12 leds y función Zoom.
12 LEDs RGBW Osram Ostar de 10W
Ángulo de haz: 10° - 60°
IP20
Neutrik Power Twist
XLR de 5 pines
Consumo de corriente: 151W
Longitud: 266mm



BeamZ BS98 Strobo

Incorpora modo Master/Esclavo, dimmer electrónico, velocidad variable etc. o puedes crear tus propios efectos con el control DMX de 4 o 9 canales. Cada sección de LEDs se controla individualmente por DMX. El mando a distancia por infrarojos simplifica las operaciones y la programación. La salida extra IEC permite linkear fácilmente varias unidades.

ILUMINACION



MARTIN MAC QUANTUM

Este equipo de perfil LED extremadamente brillante combina luz blanca de alta calidad con un sistema de mezcla de color CMY rápido y suave y una proyección nítida de gobos en superficies, así como en el aire. Con todo esto y el nuevo sistema Animotion™ FX que permite animaciones de haz nunca antes vistas, el mercado finalmente está viendo el primer reemplazo real de la lámpara de descarga de 700/800 W en un dispositivo de perfil que aprovecha de manera efectiva la tecnología LED de vanguardia. Primera alternativa real a un accesorio HID de 700/800 vatios. Campo plano, imagen nítida, alto contraste. Conjunto completo de funciones que incluye mezcla de colores CMY y zoom 1: 3

Martin RUSH MH 5 Profile , Cabeza móvil Spot



Con un LED blanco de 75W
Rueda de gobos con 7 gobos giratorios más abierto
Rueda de gobos con 8 gobos fijos más abierto
2 ruedas de colores con 7 colores más abierto
Prisma de 3 facetas
Enfoque motorizado
Modos: Automático, por Sonido y DMX
Número de canales DMX: 16
Conexión DMX512: Entrada/Salida XLR de 3/5 pines
Alimentación de CA: 100-240V (nominal), 50/60Hz
Consumo de energía: 165W

Martin MAC Aura



El MAC Aura es una lámpara de lavado galardonada que los diseñadores de iluminación han lanzado a todo el mundo debido a su versatilidad como una poderosa luminaria de haz y lavado del más alto calibre. El resultado del pensamiento creativo fuera de la caja, es la primera lámpara LED con cabeza lavable que combina luces LED multicolores con una matriz LED retro iluminada que quita el aspecto sintético de las luces LED de lavado.

ROBE LEDBEAM 150



El Robe Robin LedBeam 150 con la nueva versión FW ofrece la opción Fresnel-Wash que suaviza bordes y consigue una mejor homogeneización del color.
Zoom 3,8°-60°
2.842 lúmenes / 2.288 lúmenes (LEDBeam 150 FW)
Rueda de color virtual , Mezcla de color RGBW o CMY
Pan 540°Tilt 215°
Efecto lámpara tungsteno con blancos de 2.700° y 3.200° CTO
Efecto estrobo aleatorio pre programado

ILUMINACION

MAC 250 Entour



El MAC 250 Entour es un accesorio de perfil móvil económico, confiable y compacto. La óptica avanzada proporciona una salida impresionante.
Fuente de la lámpara: arco de 250 W, 5000 lúmenes
Atenuador: Banderas Mecánicas
Rueda de colores: (12) + Rueda de colores abierta
Rueda de gobo: (1) Rueda con (7) Gobo de rotación completa e indexación. (1) Rueda con 10 gobos estáticos
Enfoque: haz de 14 grados. Enfoque totalmente motorizado
Haz: prisma giratorio de 4 facetas
Luz estroboscópica: mecánica, hasta 14 Hz
Potencia: 2.7A @ 120V
Conector de datos: XLR5 In y Thru, y XLR3 In y Thru
Conector de alimentación: IEC,
16 bits extendidos - 18 canales.



Showtec LED Light Bar 8 barra Led

Sistema de ledes: 240 ledes (96 rojos, 72 verdes y 72 azules) de 10 mm
Gama de color: RGB
Fuente de alimentación: 100-240 V CA
Consumo de energía: 30 W
Modo de control: DMX-512
Canales DMX: 2, 3, 4, 7, 14, 26
medidas: 1070 x 65 x 88 mm Peso: 2,6 kg
Conectores de alimentación de CA: IEC
Conectores de datos: XLR de 3 polos

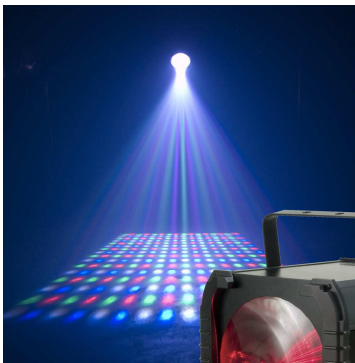

Revo 4, RGBW LED.

Los diseñadores de la compañía han ideado un tipo de efecto moonflower totalmente nuevo y diferente al pensar "dentro de la caja" literalmente. Programaron los 256 LED rojos, verdes, azules y blancos de 5 mm del Revo 4 para producir patrones únicos "en forma de caja": matrices, cuadrículas, cuadrados y otros diseños geométricos, todo con un aspecto vanguardista y de alta tecnología que ordinario los moonflowers no pueden igualar. En pocas palabras: el Revo 4 no solo está fuera de la caja, también es exagerado cuando se trata de crear una emoción visual alucinante en la pista de baile.



Focos pc de 1000w con banderas

Recorte 20/50 de 650W

Recortes de 1000W / 2000W

ILUMINACION

LASER CAMEO 700MW LUKE 700 RGB



Proyecta mezclas de color rojo, verde y azul con potencia de salida de 700mW

Láseres de diodo y DPSS con diámetros de haz de 3mm y divergencia de no más de 2 mrad

Cuenta con escáneres de galvo de alta velocidad de 30Kpps a 8 grados ILDA, un ángulo de escaneo de 60° y 128 patrones pre-establecidos para proyecciones gráficas emocionantes con alta visibilidad y haces precisos

Dimensiones sin el soporte: 215 x 157 x 225mm



Guirnalda de bombilla de led

Cable plano de 25 metros con 29 bombillas led

Bombilla LSS 4W/3000K,DIMABLE

Chuco macho y hembra al final para link



Microbombilla LED

PROLIGHT FOLLOW SPOT 1200

Canales: 4 canales DMX.

Colores: 2 ruedas de 7 colores + blanco con efecto rainbow.

Corrección de temperatura de luz 3200o K, 6500o k.

Focus manual.

Dimmer de 0% a 100%.

Flash: de 10 disparos por segundo, efecto estrobo.

Iris lineal ajustable electrónicamente.

Tensión: 220 / 230 V, 50 Hz

Consumo: 1450 W.

Fusible: T3,10A, 230 V.



VIDEO



TV LED 55" - Samsung, 4K UHD Real, HDR, Smart TV, HDMI

TV LED 55"
Tipo de pantalla:LED
Tamaño pantalla (cm):138 cm
Tamaño pantalla (pulgadas):55 "
Diseño Pantalla: Plano
Calidad de imagen:UHD 4K
Smart TV:Si
SOPORTE CON RUEDAS

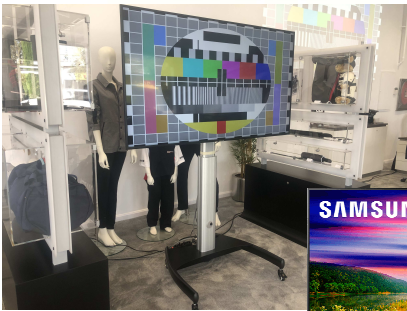

TV LED 65" - Samsung, 4K UHD Real, HDR, Smart TV, HDMI

TV LED 65"
Tipo de pantalla:LED
Tamaño pantalla (cm):163cm
Tamaño pantalla (pulgadas):65 "
Diseño Pantalla: Plano
Calidad de imagen:UHD 4K
Smart TV:Si
SOPORTE CON RUEDAS



PANTALLA LED P.3.9 MM MODULO 50X50 INDOR



PANTALLA LED P.2.9 MM MODULO 50X50 INDOR

VIDEO



PANTALLA FRONTAL DE TRIPODE 180X180

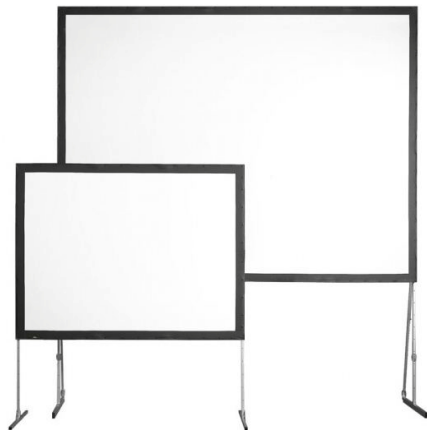

PANTALLA DE MARCO PLEGABLES ,STUMPLF FRONTAL RETRO

4/3

16/9

16/10

EPSON EB-Z10000

El EB-Z10000U, con resolución WUXGA y 10.000 lúmenes, es fácil de configurar ,cuenta con las ventajas de la tecnología 3LCD.

RESOLUCION WUXGA, 1920 x 1200, 16:10

RELACION CONTRASTE 15.000 : 1

CORRECCION KEYSTONE Manual vertical: $\pm 30^\circ$, Manual horizontal $\pm 30^\circ$

Relación proyección 1,57 - 2,56:1

Zoom Motorizado, Factor: 1 - 1,61

Lente Óptico

Desplazamiento de lente Motorizado - Vertical $\pm 60\%$, horizontal $\pm 18\%$

Tamaño de la imagen 60 pulgadas - 500 pulgadas

Distancia proyector objetivo gran angular 2 m - 17,2 m

Distancia proyector tele 3,3 m - 27,8 m

Lente de proyección número F1,65 - 2,51

Distancia focal 36 mm - 57,5 mm

Foco Motorizado

Dimensiones del producto 741 x 534 x 197 mm

Peso 26 kg

LENTE (GRAN ANGULAR) - ELPLW04 DISPONIBLE



PROYECTOR VIVITEK DX263 3500 ANSI XGA HDMI

Luminosidad (ansi lumen): 3500

Contraste: 15000:1

Tecnología: DLP

Resolución: XGA

Ratio de proyección: 1.94-2.32:1

Relación de aspecto: 4:3

Vga: Sí

hdmi: Sí

Peso (kg.): 2.6



VIDEO

HITACHI CP-X2521WN PROYECTOR

Hitachi CP-X2521WN Portable Projector 2700lúmenes (1024x768), 2000:1, 762-7620 mm (30-300"), Manual)



AC (energía) in, Acorde RoHS, Altavoces incorporados, Exhibición en pantalla (OSD), Filtro de aire, Full HD, Kensington lock, Keystone correction, vertical: -30 - 30, Mando a distancia, Pantalla incorporada, Protección de contenido digital de elevado ancho de banda, Reducción de ruido, Service life of lamp (economic mode): 5000 h, Tecnología de proyección: LCD

ROLAND V-600UHD Mixer vídeo UHD con 6 canales SDI-HDMI

El mixer de sobremesa Roland V-600UHD es una pieza diseñada para combinar el mundo de las señales HD con las de UHD, permitiendo el uso de hasta 6 señales de vídeo en vivo, escaladas si se necesita e incluso con la posibilidad de trabajar con una única señal UHD como si fueran 4 señales HD. Soporta señales de vídeo e informática hasta UHDp60 e integra panel de control (con botones y TBar) para un más cómodo uso por parte de cualquier tipo de operador.



ROLAND V-40HD Mixer vídeo HD-SD con 4 canales HDMI-VC

Mezclador de sobremesa multicanal (4 canales) en resolución SD o HD y conexiones HDMI, Vídeo Compuesto, RGB informático / Componentes.



ROLAND V-1HD Mixer vídeo HD con 4 canales HDMI

Mezclador compacto con 4 entradas HDMI multiresolución HD/SD o informáticas, salida de programa, multiviewer*, etc. Opción de conexión a ordenador PC/Mac o iPad por USB 2.0.



VIDEO



MONITOR PREVIEW

Samsung
Gaming Monitor 24"
HDMI

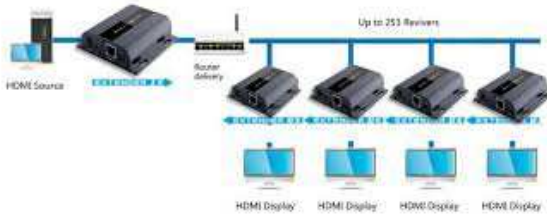

Sistema de extender de video



Sistema de distribución HDMI de video



Pasador de diapositivas para presentaciones

ESCENARIOS



Kg 1200 Kg/m²
(2645 lb/ft²)



DIN 15921: 2015 - 09



USO EN INTERIORES Y EXTERIORES



Tarima modular de alta resistencia con tratamientos hidrófugos e ignífugo, certificada para cargas de hasta 1200 kg/m² (12 KN/m²). La tarima TM440 es resistente a la intemperie y está fabricada en aluminio extrusionado y panel fenólico 100% madera de abedul (de la marca WISA®) de 21 mm con 15 capas, con acabado antideslizante y cantos sellados.

2 Conectores metálicos incluidos: 1 TMU-01 y 1 TMU-02.

Las Tarimas TM440 ofrecen la mejor solución para cualquier tipo de evento, desde pequeños entarimados a grandes escenarios, pudiéndose utilizar en múltiples configuraciones tanto para instalaciones permanentes (interiores) como temporales (conciertos, teatros, auditoriums, podiums, pasarelas, conservatorios, tribunas, decoración, etc.).

Gracias a su tablero fenólico 100% de abedul, resistente a la intemperie y a su estructura reforzada de aluminio, las tarimas TM440 son perfectas para su utilización en exteriores. La combinación de todas estas características hace de la Tarima TM440 un elemento muy práctico para todos aquellos eventos que requieren una gran resistencia de carga con un rápido y sencillo montaje.



Tarimas
2x1
1x1
2x0,50
1x,050

Escaleras modulares
Escaleras fijas

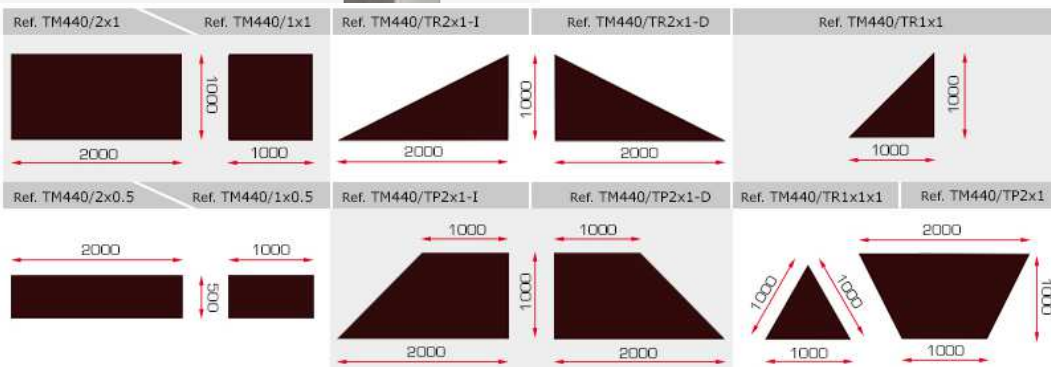

Patas fijas

20
40
60
80

Patas Telescópicas

20-40
40-60
60-100
80-120

Ruedas

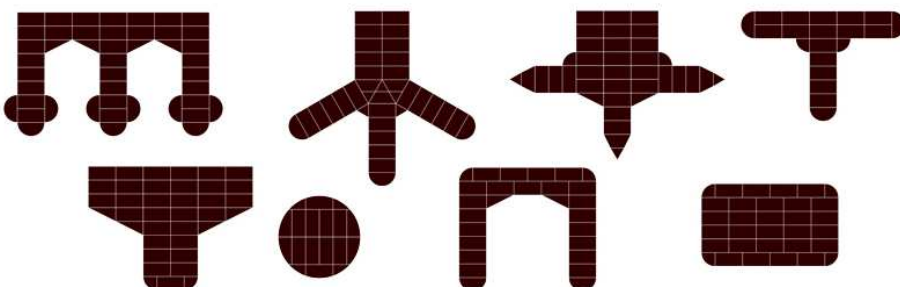

ELEVACION



Torre elevadora telescópica modelo T 102 D

Es una torre diseñada para levantar cargas en sentido vertical a una altura de hasta cinco metros. Compuesta de tres perfiles de acero extensibles elevados mediante un cable de acero de alta resistencia.

Fijación del tramo de la torre a la altura de trabajo por pasador de seguridad automático de acero.

Patas con apoyos antideslizantes de goma.

Todo el sistema se opera mediante un cabrestante de accionamiento manual.



Fantek T 117

T-117 es una torre elevadora telescópica compacta para cargas de hasta 250 kg.

Características de la torre elevadora Fantek T-117: torre elevadora testado según CE, BGV-C1 4 tramos 3 extracciones material: aluminio + acero cabestrante: ALKO 901 altura máxima: 6,1 m altura mínima: 1,9 m altura min. carga: 20 cm carga máxima: 250 kg carga mínima: 25 kg superficie abierto: 1,84 x 1,70 m superficie cerrado: 0,48 x 0,48 m color: negro peso: 147 kg



Torre elevadora telescópica Mobiltruss

Es una torre diseñada para levantar cargas en sentido vertical a una altura de hasta 4 metros. Compuesta de 2 perfiles de acero extensibles elevados mediante un cable de acero de alta resistencia.

Fijación del tramo de la torre a la altura de trabajo por pasador de seguridad automático de acero.

Patas con apoyos antideslizantes trípode nivelable.

Todo el sistema se opera mediante un cabrestante de accionamiento



Trípodes varios

Iluminación
Sonido
Base redonda

TRUS

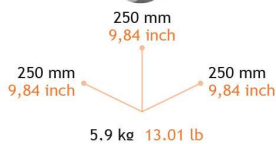
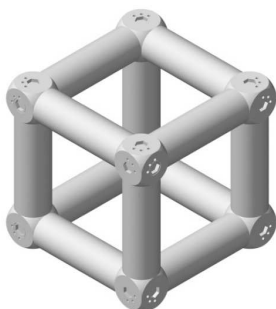
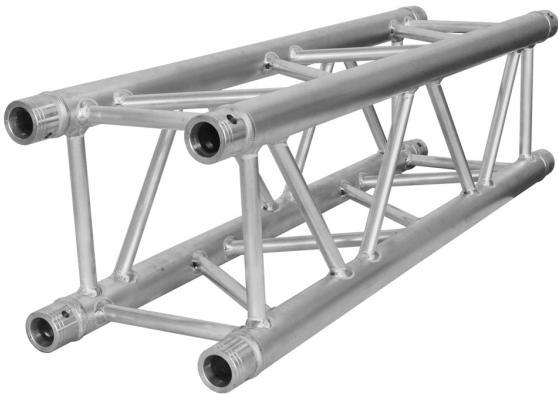
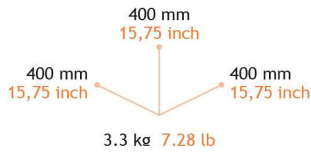
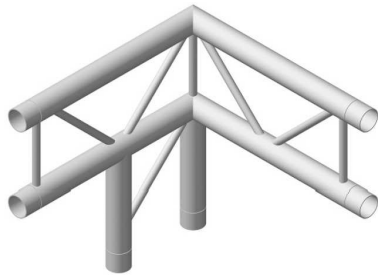

FANTECK

ES-30

Estructura truss

La serie 30 está compuesta por nuestros modelos de truss ES-30, ER-30, EC-30 y EC-30 PRO, con dos, tres o cuatro tubos principales y en formato plano, triangular o cuadrado respectivamente. Con tubos de 50 x 2 mm. en las versiones normales y 50 x 4 mm. en las versiones PRO para los tubos principales y de 16 x 2 mm. para los tirantes diagonales. Está disponible toda una amplia gama de esquinas y soluciones para adaptar este truss a sus muy diversos usos y aplicaciones. Disponible en diversos colores bajo pedido. Disponibles círculos, formas y medidas especiales bajo consulta

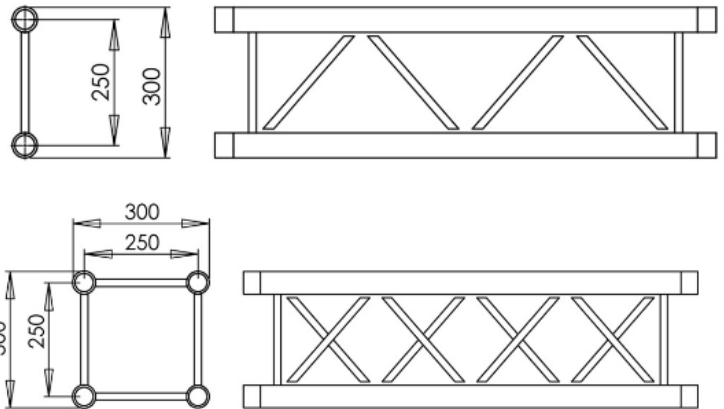

FANTECK

ES-30

Estructura truss

Tramos de bilite
Tramos de trus
Acesorios

ACESORIOS



Accesorios trus

- Bases redondas
50 diametro
- Cuadradas
60 x60
- 100x100

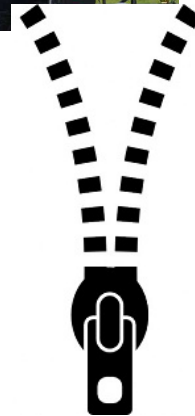
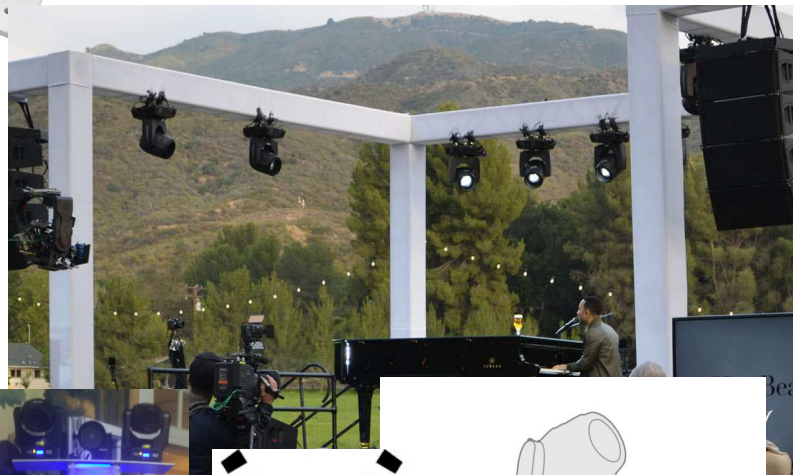

EASY TRUSS

Funfas de licra para trus con cremallera

Diferentes medidas en negro y blanco



ACESORIOS

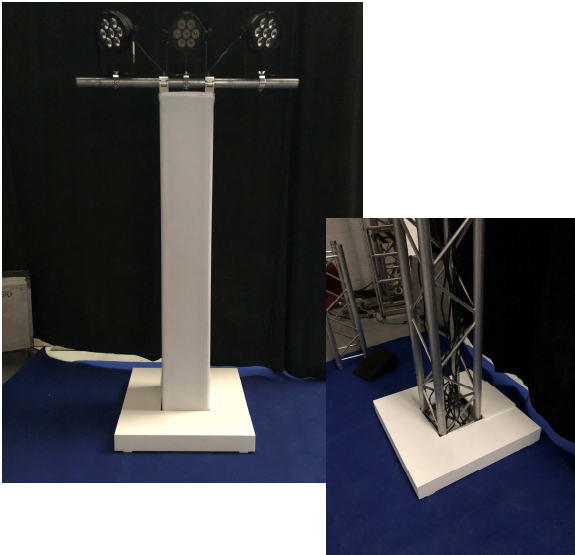

Tapa lacada en Blanco 80 x 80

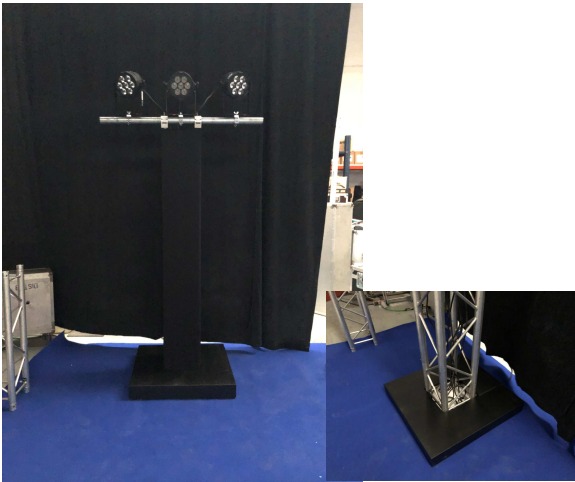

Tapa lacada en Negro 80 x 80



Grand Support motorizado

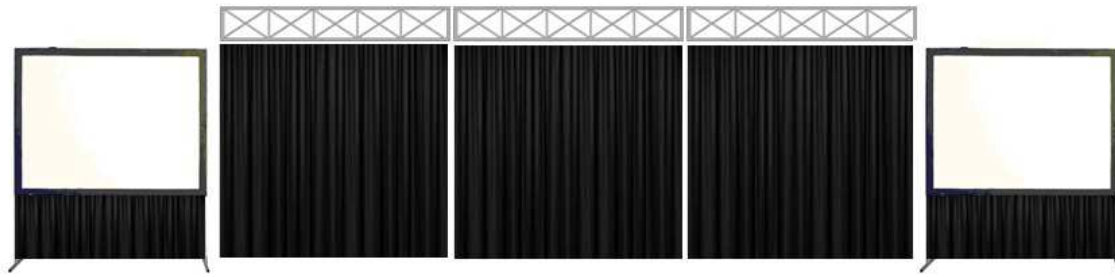

CORTINAS
PANTALLAS



Pipe & drape
Estructura para cortinas y cortinas



Decorados
para eventos



MOBILIARIO



Catenarias poste negro cinta roja



Taburetes y mesas altas



Sofá Barcelona
Con respaldo
Sin respaldo



BURROS DE ROPA
PERCHAS



MOBILIARIO



**MESA KVISTBRO BLANCA/SOBRE REDONDO
BLANCO**



Carpas

**3x3
3x6**



**ESPEJOS PARA CAMERINOS
8 BOMBILLAS LATERLES POR ESPEJO**



**PISTA DE BAILE POR MODULOS CON
CANTONERAS**

MOBILIARIO

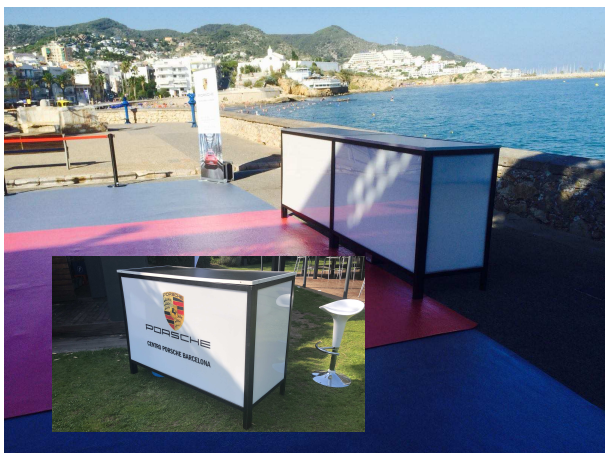

MOSTRADORES
150 x 80
80x40

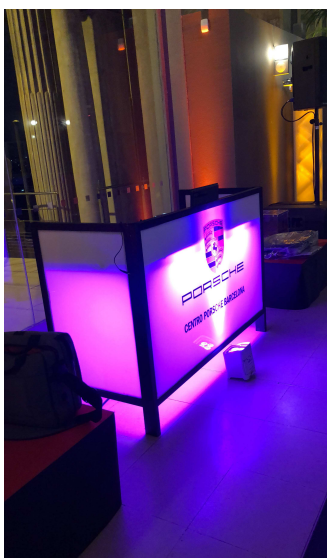

CABINA DJ
PERSIGLAS
VINILABLE CON LUZ LED



CABINA DJ
PALETS

DJ



PIONEER
DDJ RR

DDJ-RR



TECHNICS
Technics sl 1200 mk2



PIONEER
PLX 1000



PIONEER
CDJ 800

DJ



**PIONEER
CDJ 2000 NEXUS**



**PIONEER
DJM 900 NEXUS**



**SET PIONEER
2CDJ 2000 NEXUS DJM 900 NEXUS**



**SET PIONEER
2 PLX 1000 DJM 900 NEXUS**

DJ



**PIONEER
CDJ 1000**



**PIONEER
DJM 350**