

Abbauhammer CJ 12 V/VS

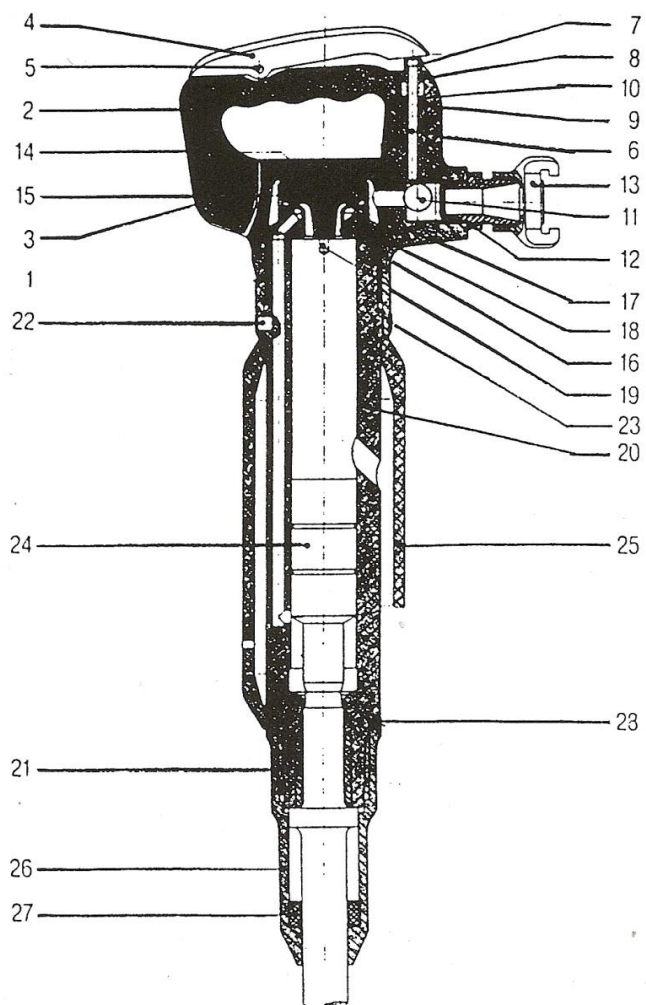

Ersatzteilliste			CJ 12 V	CJ 12 VS
Nr.	Gegenstand	St.	Bestell Nr.	Bestell Nr.
1-12	Handgriff kpl.	1	6305544	6305544
1	Handgriffkörper	1	6123935	6123935
2	Kunststoffhandgriff	1	6123933	6123933
3	Handgriffhaltebolzen	1	6123987	6123987
4	Drücker	1	6123937	6123937
5	Zylinderstift	1	5105078	5105078
6-10	Drückerstift kpl.	1	6305591	6305591
6	Drückerstift	1	6123959	6123959
7	Kappe	1	6124197	6124197
8	Druckfeder	1	5110865	6110865
9	Lippendichtung	1	5110866	5110866
10	Scheibe	1	6124050	6124050
11	Kugel	1	5108988	5108988
12	Doppelnippel	1	5100895	5100895
	Staubkappe	1	5108477	5108477
13	Innengewindekupplung	1	5103474	5103474
14	Dämpfungsscheibe	1	6119106	6119106
15	Steuerungsoberteil	1	6117615	6117615
16	Steuerkörper	1	6117548	6117548
17	Steuerbuchse	1	6118828	6118828
18	Steuerungsunterteil	1	6118827	6118827
19	Zylinderstift	2	5100904	5100904
20+21	Zylinder kpl.	1	6304205	6305573
21	Verschleißbuchse	1	6109202	6124155
22	Arretierstift	1	6105553	6105553
23	Spannring	1	6117614	6117614
24	Kolben	1	6117618	6117618
25	Schalldämpfer	1	6119730	6119730
26+27	Haltekappe kpl.	1	6304162	6123893
27	Pufferring	1	6116103	-
	Handgriff-Montagevorrichtung	1	6701581	6701581

Technische Daten		CJ 12 V	CJ 12 VS
Gesamtgewicht	kg	12,9	12,9
Luftverbrauch	m ³ /min (5 bar)	1,2	1,2
Luftanschluss	"	3/4	3/4
Schlagzahl	1/min (5 bar)	1200	1200
Kolbendurchmesser	mm	40	40
Einsteckende	mm	Rd 25 x 75	S 22 x 82,5