

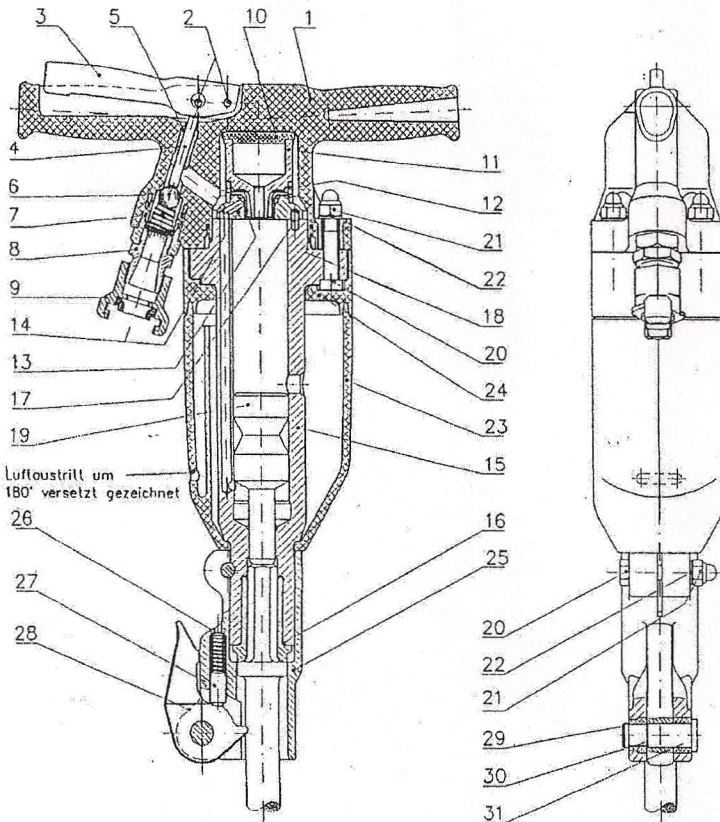

## Aufreißhammer ECO 17 V



Ersatzteilliste			ECO 17 V
Nr.	Gegenstand	St.	Bestell Nr.
1-8	Handgriff kpl.	1	6305565
1	Handgriff	1	6305557
2	Zylinderstift	2	5100015
3	Drücker	1	6124124
4	Ventilstift	1	6124151
5	Ventilstiftbuchse	1	6124149
6	Kugel	1	5108988
7	Druckfeder	1	6124243
8	Schlauchanschlußnippel	1	5100895
	Staubkappe	1	5108477
9	Innengewindekupplung	1	5103474
10	Dämpfungsscheibe	1	6124152
11	Steuerungsoberteil	1	6117564
12	Steuerbuchse	1	6124214
13	Steuerkörper	1	6117548
14	Steuerungsunterteil	1	6118830
15+16	Zylinder kpl.	1	6305574
16	Verschleißbüchse	1	6119166
17	Zylinderstift	2	5100904
18	O-Ring	1	5110400
19	Kolben	1	6117480
20-22	Sechskantschraube kpl.	5	6305570
20	Sechskantschraube	5	6119304
21	Mutter	5	5110949W
22	Scheibe	5	5110845W
23	Schalldämpfer	1	6124167
24	Schalldämpferdeckel	1	6124168
25-31	Haltekappe kpl.	1	6304760
25	Haltekappe	1	6120735
26	Druckfeder	1	5109938
27	Druckbolzen	1	6115538
28	Halteklinke	1	6119161
29	Bolzen	1	241850043
30	Büchse	1	241850053
31	Büchse	1	241850063

Technische Daten		ECO 17 V
Gesamtgewicht	kg	17,5
Luftverbrauch	m <sup>3</sup> /min (5 bar)	1,4
Luftanschluss	"	3/4
Schlagzahl	1/min (5 bar)	1380
Kolbendurchmesser	mm	46 mm
Einsteckende	mm	S 22 x 82,5