

# SCHMITT LANDTECHNIK SOMMERACH

## MINIBAGGER WOMBAT / RHINOCEROS



### WOMBAT

600 / 1100B / 1100BS / 1300B / 1500B / 1700 / 2300 CABIN

### RHINOCEROS

XN08 PREMIUM / XN10 WINDSTORM / XN10-08 / XN12-06 / XN12-08 / XN12-09  
XN16 / XN18 / XN20 / XN28

# WOMBAT 600

UNSER KLEINSTER FÜR PRIVATGEBRAUCH UND KLEINGEWERBE

Arbeitsbereich	Maße in mm
Maximale Grabtiefe	1220
Maximale Entladehöhe	1550
Minimaler Schwenkradius vorn	1120
Minimaler Schwenkradius hinten	400
Winkel Knickarm links	70°
Winkel Knickarm rechts	50°

Technische Daten	Maße in mm
Bodenfreiheit	85
Radstand	420
Spurzentrum Abstand	572
Kettenlaufwerk Gesamtlänge	1140
Fahrwerksbreite	722
Kettenbreite	150
Kettenhöhe	180
Hebeabstand (oben/unten)	125
Transportlänge	2480
Gesamthöhe	1150
Aushubkraft	500 kg

Technische Änderungen immer vorbehalten.

Technische Leistungsparameter Wombat 600	
Emission Standard	Euro 5
Motor	KOOP 192F
Leistung	8,6 kW
Geschwindigkeit	2,0 km/h
Steigfähigkeit	30°
Drehzahl	12 U/min
Reißkraft Löffel	7,5 kN
Reißkraft Arm	8,3 kN
Hydraulische Pumpe Typ	Getriebepumpe
Drehmotor	EATON, USA
Fahrmotor	EATON, USA
Kette	Gummi
Kraftstofftank Kapazität	10 l
Hydrauliköltank Kapazität	16 l
Leergewicht	680 kg
Standardschaufel	0,02 m <sup>3</sup>

**KLEINES KRAFTPAKET FÜR PRIVATNUTZER**

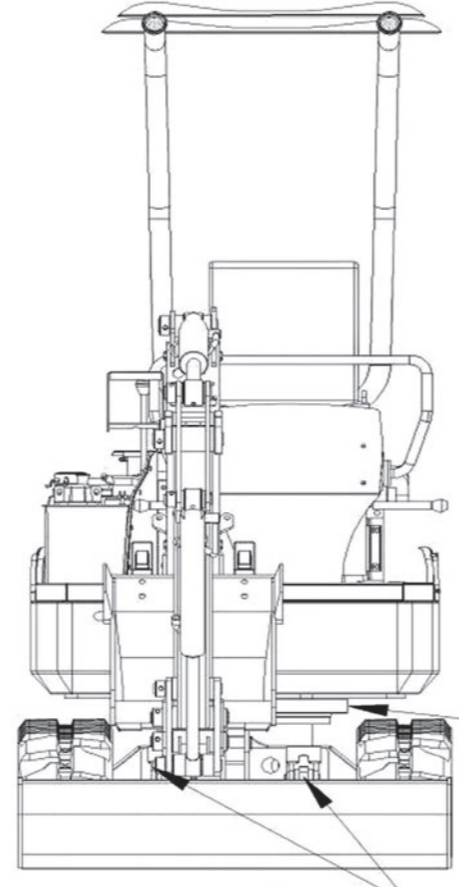

**IMMER MIT  
ÜBERROLLBÜGEL  
UND DACH!**



**WOMBAT 600  
MODELL 2021  
DIESELMOTOR EURO 5**

# WOMBAT 600

Wesentlich robuster als die meisten Benziner! Wir haben Benziner getestet und uns entschlossen, diese nicht ins Programm aufzunehmen - höherer Verbrauch, geringere Leistung.

Unser Minibagger für Privatgebrauch und Kleingewerbe:

- volle Leistung, ohne Schnickschnack
- kleines Kraftpaket mit 12 PS Dieselmotor
- nur etwa 1 Liter die Stunde Verbrauch
- hervorragende und zum Teil gleiche Komponenten wie unsere größeren Bagger
- Kettenlaufwerk
- Elektrostarter! (Handzug ist nur für den Notfall)
- Stützschild
- 360 Grad Drehwerk
- Hammerleitung
- Arbeitsscheinwerfer
- immer mit Überrollbügel, Dach inklusive
- Schaufel 20 / 40 / 60 inklusive
- kommt durch Türen mit 72 cm Gesamtbreite

Wir haben ein paar Sachen weggelassen und den Preis gesenkt, aber die gleichen guten Komponenten wie in unseren anderen Baggern verbaut!

**7.280,- € INKL. MWST.**

Preise freibleibend, da täglich neue Fracht- und Preiserhöhungen kommen können.



# WOMBAT 600



# WOMBAT 1100 B / 1100 BS / 1300 B / 1500 B

MIT KNICKARM UND EXTRA STARKEM KETTENLAUFWERK

Technische Daten	Maße in mm
Radstand	770
Laufwerkslänge	1090
Plattformhöhe Fußraum	430
Radius Heck	733
Kettenbreite	180
Kettenhöhe	320
Gesamtbreite 1100 B + BS / 1300 B	940 / 1000 Schild
Gesamtbreite 1500 B	940 - 1150
Transportlänge	2600
Höhe mit Dach	2200
Maximaler Abbauradius	2400
Maximale Grabtiefe	1700
Maximale Abbauhöhe	2490
Minimaler Schwenkradius	1190
Maximale Hubhöhe der Erdschaufel	325
Leergewicht	1200 kg
Schaufelinhalt 40 cm Schaufel	0,02 m <sup>3</sup>
Motortypen	Leistung
Koop 1 Zylinder Diesel	11 PS
Kubota oder Yanmar 3 Zylinder Diesel nach Verfügbarkeit	10,3 kW / 14 PS

Technische Änderungen immer vorbehalten.

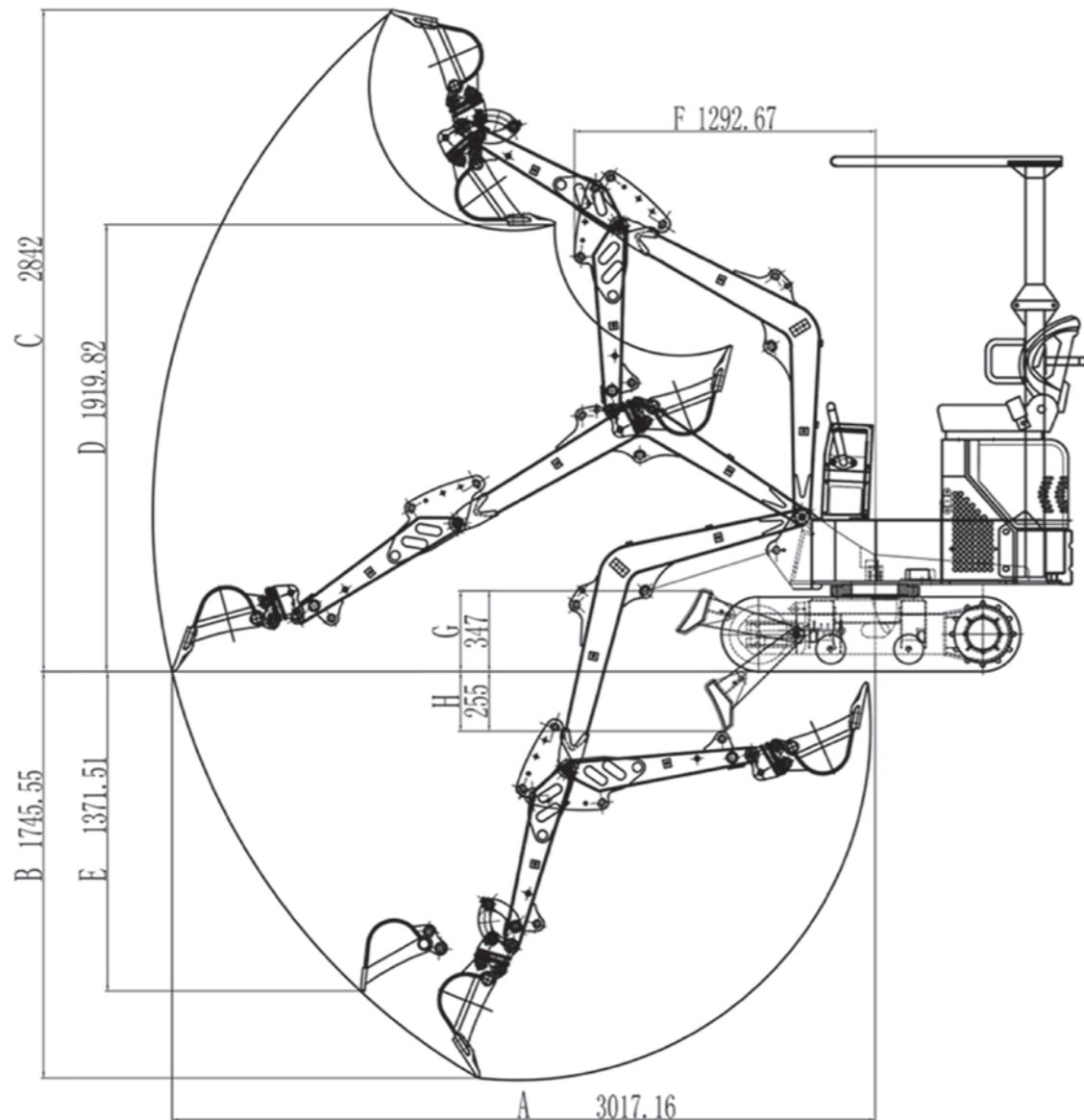

1100 B Frontsteuerung KOOP Einzylinder Diesel  
**8.850,- € INKL. MWST.**

1100 BS Seitensteuerung Koop Einzylinder Diesel / Ölkühler / 2. Pumpe  
**9.980,- € INKL. MWST.**

1300 B Seitensteuerung ohne Verstellfahrwerk / 3 Zylinder Diesel Yanmar oder Kubota **12.900,- € INKL. MWST.**

# WOMBAT SERIE

- klappbare Motorhaube mit gutem Wartungszugang
- großer Dieseltank
- **NEU: gelagerter Knickarm**
- **extra starkes Kettenlaufwerk** - geht durch dick und dünn wo andere schon lange versagen
- stabiler Überrollbügel mit Dach, klappbar für Ihre Garagenhöhe
- Sicherheitskippschalter - damit Sie beim Absteigen nicht an das Steuergerät kommen und einen Schaden verursachen
- Öldruckschalter
- Lichtmaschinenschalter
- Handgas vorne platziert
- Arbeitsscheinwerfer mit Steinschlagschutz
- Superkomfortsitz mit langer Rückenlehne
- viel Platz im Fußraum (bei Modell 1100 B)
- fußbetätigte Hammerleitung
- Fahrhebel mit richtigen Handgriffen
- Schaufelpaket 20 / 40 / 80 cm
- Werkzeugbox und Filterset für ErstsERVICE inklusive

Preise freibleibend, da täglich neue Fracht- und Preiserhöhungen kommen können.

**WOMBAT 1300 B / WOMBAT 1500 B**  
**KUBOTA O. YANMAR 3 ZYLINDER DIESEL**  
**WASSERGEKÜHLT 10,3 KW / 14 PS**  
**13.800,- € INKL. MWST.**

**NEU! AUCH ALS LANGARMMODELL**  
**14.180,- € INKL. MWST.**

**VORTEILE:**

- gräbt 205 cm (anstatt 170 cm)
- Zylinder auf dem Arm anstatt unter dem Arm, dadurch keine Beschädigungsgefahr des Zylinders



# WOMBAT 1700

MIT KNICKARM UND SEITENSTEUERUNG

Technische Daten	Maße in mm
a) Radstand	1100
b) Kettenlaufwerk Gesamtlänge	1300
c) Abstand der Plattform vom Boden	380
d) Heckschwenkradius	933
e) Fahrwerksbreite	1100
f) Kettenbreite	180
g) Laufflächenhöhe	320
h) Transportlänge	2550
i) Sitzhöhe zum Boden	1600
j) volle Fahrzeughöhe	2310

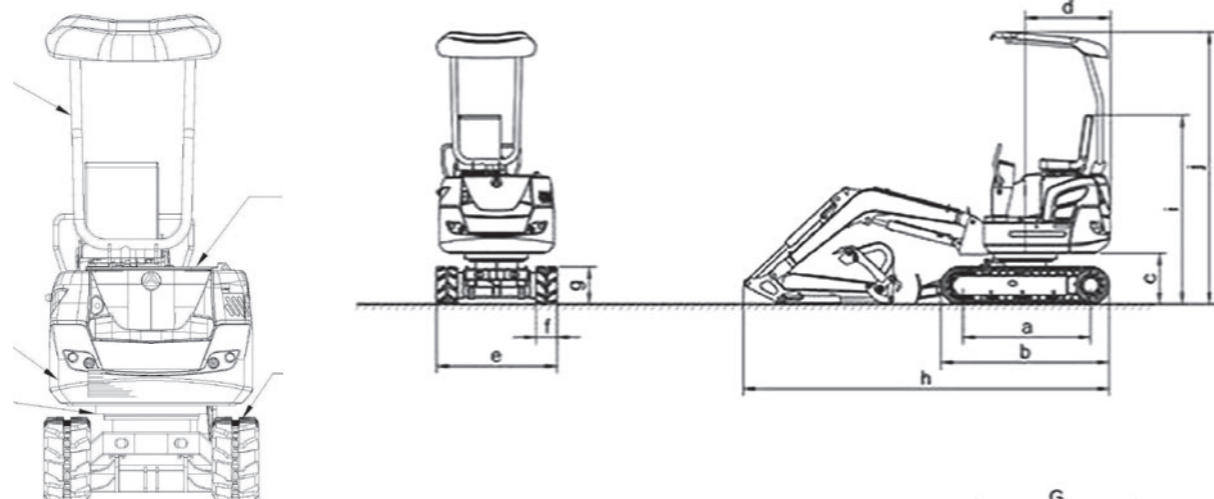

Technische Leistungsparameter Wombat 1700	
Gewicht	1400 kg
Hydraulikpumpe	ZANEDA
Antriebsmotor	KERSEN
Schaufelinhalt Standartschaufel	0.03 m <sup>3</sup>
Motortyp	Leistung
Laidong 385 / Xinchai / Kubota / Yanmar	18.1 KW

Technische Änderungen immer vorbehalten.

Arbeitsbereich	Maße in mm
A) Maximaler Bodenabbauradius	2400
B) Maximaler Abbauradius	2500
C) Maximale Grabtiefe	1800
D) Maximale Abbauhöhe	2740
E) Maximale Entladehöhe	1750
F) Maximale vertikale Aushubtiefe	1320
G) Minimaler Schwenkradius	1190
H) Maximale Hubhöhe der Erdschaufel	325
I) Maximale Aushubtiefe der Erdschaufel	175

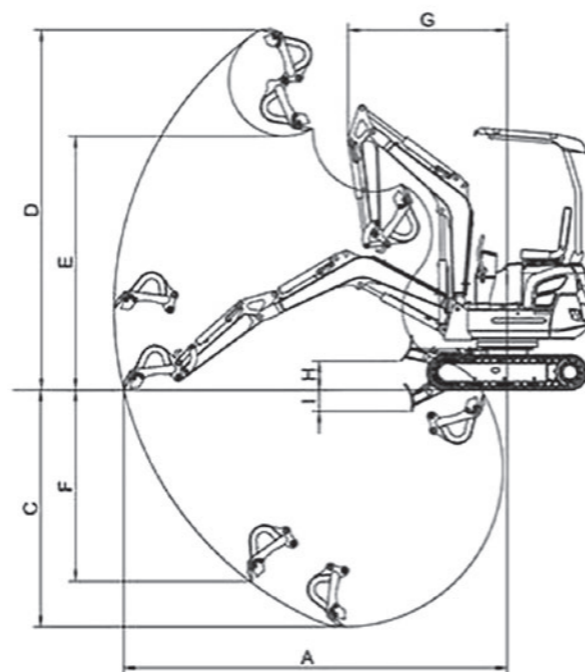

**WOMBAT 1700**  
KUBOTA, LIADONG DIESEL ODER  
XINCHAI EURO 5 DIESEL BOSCH COMMON RAIL

# WOMBAT 1700

- 3 Zylinder Diesel
- Knickarm
- Seitensteuerung
- Dach
- Schaufelpaket 20 / 40 / 80 cm
- Hammerleitung
- Display für Wassertemperatur, Tankanzeige, Öldruck und Lichtmaschine
- Warnton bei zu niedrigem Motoröldruck
- Steigwinkel 28 Grad
- Schaufel Grabkraft 11 KN
- Baggerarm Grabkraft 6,9 KN
- Zugleistung 13,8 KN
- Pumpe Eaton
- Dieseltank 15 Liter mit Tankanzeige
- 360 Grad Drehwerk / 11 Drehungen die Minute

**KUBOTA DIESEL**  
**15.800,- € INKL. MWST.**

**XINCHAI EURO 5 DIESEL BOSCH COMMON RAIL**  
**14.800,- € INKL. MWST.**

Preise freibleibend, da täglich neue Fracht- und Preiserhöhungen kommen können.

**LIADONG DIESEL / lauter und rauher, aber läuft**  
**13.800,- € INKL. MWST.**

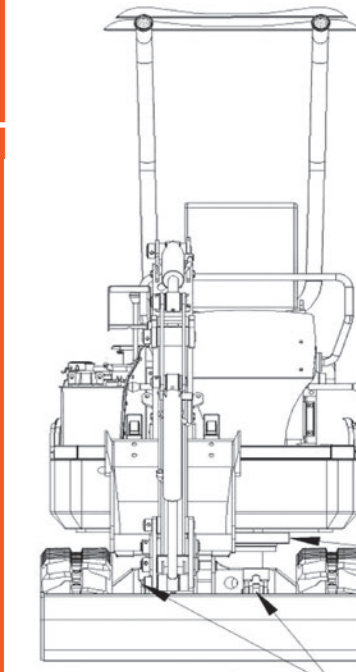



# NEU: WOMBAT 2300 CABIN

1,8 TONNEN MINIBAGGER MIT KABINE

# WOMBAT 2300

Arbeitsbereich	Maße in mm
Maximaler Abbauradius	3860
Maximale Grabtiefe	2050
Maximale Entladehöhe	2385
Maximale Abbauhöhe	3365
Maximale vertikale Aushubtiefe	1955
Minimaler Schwenkradius	1125
Maximale Hubhöhe der Erdschaufel	230
Maximale Aushubtiefe der Erdschaufel	275

Technische Daten	Maße in mm
Bodenfreiheit	210
Drehradius	1125
Radstand	1230
Spurweite	820
Kettenbreite	230
Fahrwerksbreite	1050
Transportlänge	3865
Gesamthöhe	2270

Technische Änderungen immer vorbehalten.

Technische Leistungsparameter Wombat 3500	
Emission Standard	3B11 Euro 5
Marke Motor	Bosch Technologie Common Rail
Leistung	18,2 kW
Standardschaufel	0,06 m <sup>3</sup>
Leergewicht	1800 kg



C  
A  
B  
I  
N  
N



**WOMBAT 2300**  
3 ZYLINDER DIESELMOTOR  
MIT BOSCH COMMON RAIL TECHNOLOGIE

## 1,8 Tonnen Minibagger mit Kabine:

- Hydraulischer Schnellwechsler inklusive 4. Steuerkreis
- Knickarm
- Fenster zum Öffnen vorne
- Hammerleitung
- Abgasstufe 5
- 3 Zylinder Diesel mit Bosch Common Rail Technologie
- leise, rußfrei, kraftvoll, sparsam, langlebig
- wir haben über 400 Motoren dieses Herstellers verkauft und haben weniger Probleme wie bei Perkins oder Deutz, nämlich nur 0,4 % Mängelquote
- alle Komponenten (Hochdruckpumpe, Injektoren, Steuergerät usw.) von Bosch, dadurch einfachere Teileversorgung
- inklusive Standardschaufel 40 cm

**18.900,- € INKL. MWST.**

Preise freibleibend, da täglich neue Fracht- und Preiserhöhungen kommen können.

WOMBAT 2300





# XN08 PREMIUM

MINIBAGGER MIT KOMPLETTAUSSTATTUNG

Arbeitsbereich	Maße in mm
Maximaler Grabungsradius am Boden	2850
Maximaler Aushubradius	1375
Maximale Grabtiefe	1650
Maximale Aushubhöhe	2610
Maximale Entladehöhe	1850
Minimaler Rotationsradius	1330
Maximaler Hubhöhe der Erdschaufel	345
Maximale Aushubtiefe der Erdschaufel	255

Technische Daten	Maße in mm
Kettenlaufwerk Gesamtlänge	1230
Bodenfreiheit	380
Drehradius	784
Radstand	910
Kettenbreite	180
Kettenhöhe	320
Fahrwerksbreite	896
Transportlänge	2770
Gesamthöhe ohne Dach	1490

Technische Änderungen immer vorbehalten.



Technische Leistungsparameter XN 08	
Gesamtgewicht	880 kg
Fassungsvermögen Schaufel 20 cm ???	0,025 m <sup>3</sup>
Hubkraft	120 kg
Motor	Original Changchai Diesel Einzylinder
Leistung	8,6 KW / 3600 r/min
Drehmotor	SJ-TECH (MP-1-160)
Antriebsmotor Laufwerk	KERSEN (OMS-2450)
Steuerventile	BEIFANG
Hauptpumpe	SAISIDA
Leistung Hauptpumpe	16 l/min
Schaufel Grabkraft	9,6 kN
Schaufelarm Grabkraft	8,5 kN
Material Kette	Gummi



**XN 08**  
EINZYLINDER  
DIESELMOTOR

# XN08 PREMIUM

Minibagger mit Komplettausstattung :

- mit von uns nachgerüstetem Öldruckschalter
- inklusive zusätzlichem Ölkühler außen liegend (im Wert von 500,- €)
- mit zusätzlichem Hydraulikanschluss regelbar
- Motor original Changchai Diesel Einzylinder
- mit Schaufelpaket 20 / 40 / 80 cm
- mit Dach und Überrollbügel
- mit Übergabe-Inspektion
- mit Filterpaket und Werkzeugtasche
- Hersteller: Schmitt / RHINOCEROS

**XN 08 7.980,- € INKL. MWST.**

MIT KNICKARM:

**XN 08 8.670,- € INKL. MWST.**

Preise freibleibend, da täglich neue Fracht- und Preiserhöhungen kommen können.





# XN 10 WINDSTORM

NEUES MODELL IN 3 AUSFÜHRUNGEN

Arbeitsbereich	Maße in mm
Maximale Bodenabbauradius	2400
Maximale Grabtiefe	1400
Maximale vertikale Grabtiefe	1320
Maximale Abbauhöhe	2490
Maximale Schütthöhe	1750
Minimaler Rotationsradius	1190
Maximaler Hub des Planierschildes	345
Maximale Tiefe des Planierschildes	255

Technische Daten	Maße in mm
Gesamtmaße (L x B x H)	2550 x 930 x 1330
Radstand	910
Kettenlaufwerk Gesamtlänge	1235
Entfernung Plattform vom Boden	380
Fahrwerksbreite	780
Kettenbreite	180
Kettenhöhe	320
Bodenfreiheit des Fahrgestells	132
Transportlänge	2550
Gesamthöhe ohne Dach	1330

Technische Änderungen immer vorbehalten.

# XN 10

Technische Leistungsparameter Windstorm XN 10	
Marke	RHINOCEROS
Betriebsgewicht	800 kg / 850 kg
Fassungsvermögen Schaufel 40 cm	0,025 m <sup>3</sup>
Power	12 HP
Motor	EURO 5 KOOP (KD192)
Nennleistung	7,0 kW
Verdrängung	6,8 ml/r
Bohrungshub	Einzylinder, lüftergekühlt
Hauptpumpe	Baifang / Eaton
Fördermenge der Pumpe	16 l/min
Fassungsvermögen des Hydrauliköltanks	16,5 l
Fassungsvermögen des Motoröltanks	2,8 l (1,3)
Arbeitsdruck	16 Mpa
Ventil	BEIFANG
Schwenkmotor	USA EATON
Fahrmotor	USA EATON
Kraftstofftank	5 l
Ausleger Grabkraft	5,0 kN
Schaufel Grabkraft	9,5 kN
elektrischer Druck	12 V
elektrische Leistung	5 W



**XN 10 WINDSTORM**  
**KOOP 192 EURO 5 DIESELMOTOR**

# XN 10 WINDSTORM

Modell 2021 in 3 Ausführungen:

- ohne und mit Knickarm lieferbar
- oder mit Knickarm und Verstellfahrwerk
- KOOP 192 Euro 5 Dieselmotor
- **nur Markenkomponenten:**
  - Steuerventil KDK (Italien)
  - Antriebsmotor EATON (USA)
  - Drehmotor EATON (USA)
  - Hauptpumpe KDK (Italien)
- große Übergabeinspektion
- viele Verbesserungen
- Öldruck-Warnanzeige inklusive
- inklusive Schaufelpaket 20 / 40 / 80 cm

**XN 08 7.580,- € INKL. MWST.**  
 Breite: 78 cm

**MIT KNICKARM:**

**XN 08 7.980,- € INKL. MWST.**  
 Breite: 92 cm

**MIT KNICKARM & VERSTELLFAHRWERK:**

**XN 08 8.680,- € INKL. MWST.**  
 Breite: 80-95 cm

Preise freibleibend, da täglich neue Fracht- und Preiserhöhungen kommen können.





# XN 10-08 / XN 12-06 / XN 12-08 / XN 12-09

MINIBAGGER MIT KOMPLETTAUSSTATTUNG

# XN 12-09 / XN 12-08 / XN 12-06 / XN 10-08

Arbeitsbereich	Maße in mm
A) Maximaler Bodenaushubradius	3400
B) Maximaler Abbauradius	3135
C) Maximale Aushubtiefe	1580
D) Maximale Abbauhöhe	2620
E) Maximale Entladehöhe	2000
F) Maximale vertikale Aushubtiefe	1580
G) Minimaler Schwenkradius	1510
H) Maximale Hubhöhe der Erdschaufel	140
I) Maximale Aushubtiefe der Erdschaufel	200

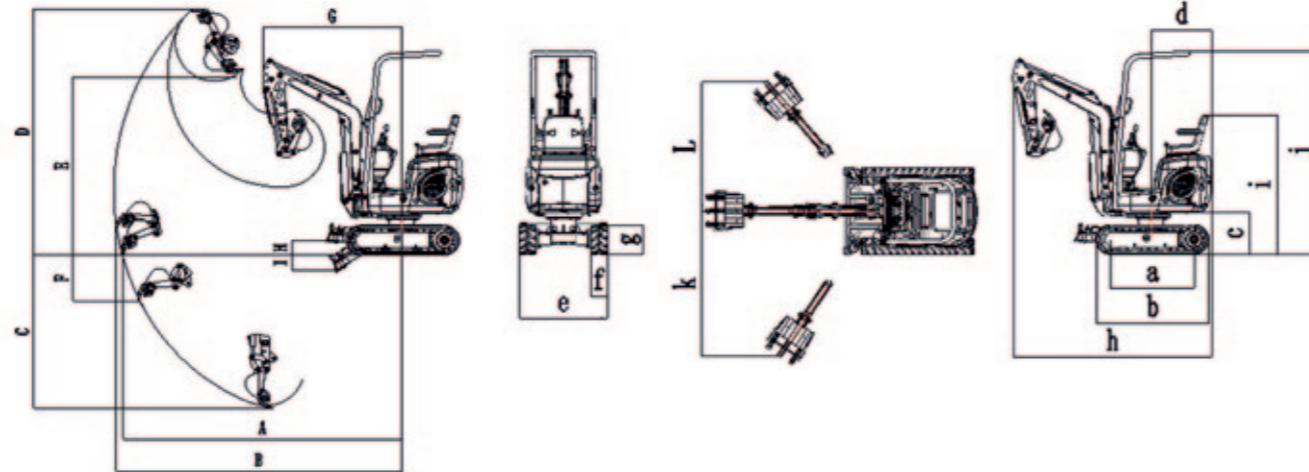

Technische Leistungsparameter XN 10-08 / XN 12-06 / XN 12-08 / XN 12-09		
Gesamtgewicht 1000 kg Kopp / 1200 kg Kubota		
Fassungsvermögen Schaufel 40 cm: 0,02 m <sup>3</sup>		
Motor	Modell	Koop 192 oder Kubota
	Volumen	0,499 l
	Leistung	7 KW (Koop) bis 11 KW (Kubota)
	Drehmoment	23,8 N.m / 1600 r/min oder 30,0 N.m Kubota
Geschwindigkeit	Fahrgeschwindigkeit	1,3 km/h
	Drehmotor Geschwindigkeit	11 U/min
	Steigfähigkeit	30 Grad (58%)
Spur	Material	Gummikette
	Kettenspanner	Gewindestange „unkaputtbar“
Hydraulikdruck und Ölmenge	Arbeitsdruck	160 Bar
	Pumpe	19 l/min
	Hydrauliköltank	16 l
	Dieseltank	11 l

Technische Daten	Maße in mm
a) Radstand	910
b) Kettenlaufwerk Gesamtlänge	1235
c) Entfernung Plattform vom Boden	460
d) Drehradius	660
e) Gesamtbreite	800-950 (optional)
f) Kettenbreite	180
g) Kettenhöhe	320
h) Transport Länge (Arm stehend oder liegend)	2170 / 2850
i) Höhe Sitz zum Boden	1520
j) Gesamthöhe ohne Dach	2195
k) Winkel Knickarm links	55°
l) Winkel Knickarm rechts	50°

Technische Änderungen immer vorbehalten.



**XN 10-08 KOOP EINZYLINDER DIESEL**

**XN 12-06 KUBOTA ZWEIZYLINDER DIESEL**

**XN 12-08 KUBOTA DREIZYLINDER DIESEL**

**XN 12-09 KUBOTA DREIZYLINDER DIESEL  
SEITENSTEUERUNG**

Minibagger mit Komplettausstattung:

- mit zusätzlichen Hydraulikanschluss regelbar
- mit Schaufelpaket 80 / 40 / 20 cm
- mit Dach und Überrollbügel
- mit Übergabe-Inspektion
- Öldruckschalter
- Metallleitungen auf dem Arm
- stabile Knickarmlagerung aus Guß
- öffnende Motorraumklappe mit gutem Zugang zur Technik
- Nullheck, kein Überhang hinten
- Gußgewicht hinten
- Zugang von beiden Seiten
- geschützte Leitung Schild
- Rücklaufleitung Drehmotor
- extra starke Antriebsmotoren - geht jeden Berg hoch und durch den dicksten Morast
- nur die besten Komponenten verbaut
- Fahrwerksverstellung (Aufpreis 890,- €)

**XN 10-08 8.950,- € INKL. MWST.**

**XN 12-06 11.900,- € INKL. MWST.**

**XN 12-08 12.800,- € INKL. MWST.**

**XN 12-09 13.900,- € INKL. MWST.**

Preise freibleibend, da täglich neue Fracht- und Preiserhöhungen kommen können.

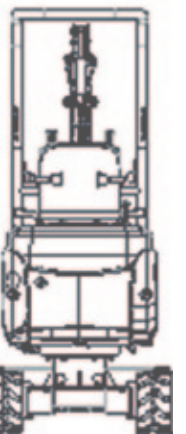



# XN 16

MINIBAGGER MIT HOHER QUALITÄT

Arbeitsbereich	Maße in mm
A) Maximaler Grabungsradius am Boden	3470
B) Maximaler Aushubradius	3560
C) Maximale Grabtiefe	2150
D) Maximale Aushubhöhe	3275
E) Maximale Entladehöhe	2310
F) Maximale vertikale Grabtiefe	1740
G) Minimaler Schwenkradius	1440
H) Maximaler Hub des Planierschildes	262
I) Maximale Tiefe des Planierschildes	192

Technische Daten	Maße in mm
a) Radstand	1130
b) Kettenlaufwerklänge	1450
c) Bodenfreiheit	437
d) Wenderadius	740
e) Laufwerkbreite	1110
f) Kettenbreite	230
g) Kettenhöhe	320
h) Transportlänge	3160
i) Höhe Sitz zum Boden	1637
j) Gesamthöhe mit Dach	2377

Technische Änderungen immer vorbehalten.

# XN 16

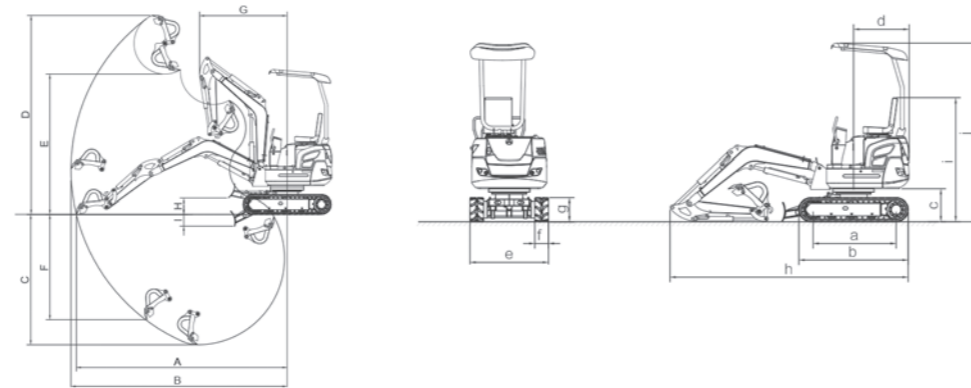

Technische Leistungsparameter XN 16		
Gesamtgewicht 1450 kg, Fassungsvermögen Schaufel 40 cm: 0,45 m <sup>3</sup>		
Motor	Modell	Yanmar 3TNV70 / 74F
	Volumen	0.854 l
	Leistung	10,3 KW / 2200 r/min oder 11,2 KW
	Drehmoment	51,9 N.m / 1600 r/min
Geschwindigkeit	Fahrgeschwindigkeit	1,5 km/h
	Drehmotor Geschwindigkeit	11 U/min
	Steigfähigkeit	30 Grad (58%)
Kraft	Schaufel Grabkraft	10,5 kN
	Schaufelarm Grabkraft	6,5 kN
	Maximale Zugkraft	13,5 kN
Spur	Bodendruck	35 kPa
	Material	Gummikette
	Kettenspanner	hydraulisch
Hydraulikdruck und Ölmenge	Arbeitsdruck	160 Bar
	Hydraulikölmenge	23,3 l/min
	Fassungsvermögen Hydrauliktank	15,3 l
	Motorölmenge	2,8 l (1,3)
	Fassungsvermögen Kraftstofftank	19 l



**XN 16 YANMAR DREIZYLINDER DIESEL**



# XN 16

Minibagger mit hoher Qualität:

- hervorragende Komponenten
- sehr gute Verarbeitung
- 3 Zylinder Yanmar Dieselmotor
- leise und sparsam, wassergekühlt
- 14 PS / 11 kW, Abgasstufe 5
- starke Radmotoren mit 30 Grad Steigfähigkeit
- 2 Gang Getriebe elektrisch geschaltet
- Kettenantrieb mit Gummikette
- 360 Grad Drehwerk
- stabiles Stützschild
- Überrollbügel mit Dach
- Mittensteuerung
- Standartschaufel 40 cm
- großer Hydraulikölkühler

**AKTIONSPREIS** inklusive 40 cm Schaufel:

**15.900,- € INKL. MWST.**

Preise freibleibend, da täglich neue Fracht- und Preiserhöhungen kommen können.





# XN 18 / XN 20

MINIBAGGER MIT KNICKARM UND VERSTELLFUHRWERK

Arbeitsbereich	Maße in mm	
	XN 18	XN 20
A) Maximaler Grabradius am Boden	3470	3610
B) Maximaler Aushubradius	3560	3700
C) Maximale Grabtiefe	2150	
D) Maximale Aushubhöhe	3275	
E) Maximale Entladehöhe	2310	
F) Maximale vertikale Grabtiefe	1740	1740
G) Minimaler Schwenkradius	1440	1580
H) Maximaler Hub des Planierschildes	262	275
I) Maximale Tiefe des Planierschildes	180	

Technische Daten	Maße in mm	
	XN 18	XN 20
a) Radstand	1130	1230
b) Kettenlaufwerklänge	1450	1590
c) Bodenfreiheit	437	
d) Wenderadius	790	740
e) Laufwerkbreite	1130	990 (1240)
f) Kettenbreite	180	230
g) Kettenhöhe	320	360
h) Transportlänge	3160	3400
i) Höhe Sitz zum Boden	1637	1660
j) Gesamthöhe mit Dach	2377	2350
k) Knickarm links		390
l) Knickarm rechts		510

Technische Änderungen immer vorbehalten.

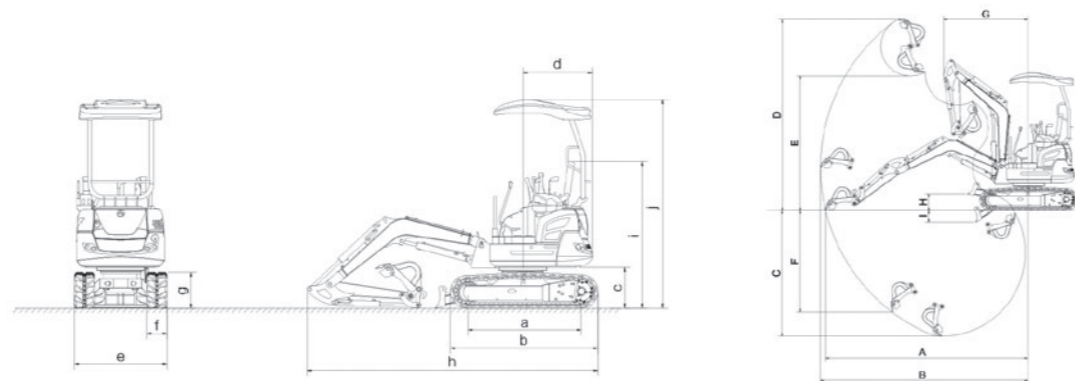

Technische Leistungsparameter		XN 18	XN 20
Fassungsvermögen Schaufel 40 cm: 0,45 m³		Gesamtgewicht 1780 kg	Gesamtgewicht 1920 kg
Motor	Modell	Yanmar 3TNV70 / 74	
	Volumen	0.854 l	
	Leistung	10,3 KW / 2200 r/min	11,2 KW / 2200 r/min
	Drehmoment	51,9 N.m / 1600 r/min	
Geschwindigkeit	Geschwindigkeit 2 Gang (high/low)	3 km/h / 1,5 km/h	3,4 km/h / 1,9 km/h
	Drehmotor Geschwindigkeit	11 U/min	10,5 U/min
	Steigfähigkeit	30 Grad (58%)	
Kraft	Schaufel Grabkraft	10,5 kN	13,5 kN
	Schaufelarm Grabkraft	6,5 kN	10,1 kN
	Theoretische Maximale Zugkraft	13,5 kN	17,5 kN
Spur	Bodendruck	40 kPa	32,8 kPa
	Material	Gummikette	
	Kettenspanner	hydraulisch	
Hydraulikdruck und Ölmenge	Arbeitsdruck	220 Bar	
	Hydraulikölmenge/ Verdrängung	39,6 l/min	2x17 + 14 l/min
	Fassungsvermögen Hydrauliktank	15,3 l	
	Motorölmenge	2,8 l (1,3)	
	Fassungsvermögen Kraftstofftank	19 l	

## XN 18



## XN 20 NEU!



# XN 18 / XN 20

- hervorragende Komponenten
- sehr gute Verarbeitung
- 3 Zylinder Yanmar Dieselmotor
- 14 PS / 11 kW, Abgasstufe 5
- leise und sparsam, wassergekühlt
- starke Radmotoren mit 30 Grad Steigfähigkeit
- 2 Gang Getriebe elektrisch geschaltet
- Kriechgang und Schnellgang
- Knickarm
- vorgelagerte Steuerung, sehr feinfühlig
- Pumpe, Motoren und Ventile nur Markenqualität!
- Kettenantrieb mit Gummikette
- Standartschaufel 40 cm
- XN 20 mit Verstellfahrwerk

**GRUNDPREISE** inklusive 40 cm Schaufel:

**XN 18 20.900,- € INKL. MWST.**

**XN 20 21.800,- € INKL. MWST.**

Preise freibleibend, da täglich neue Fracht- und Preiserhöhungen kommen können.

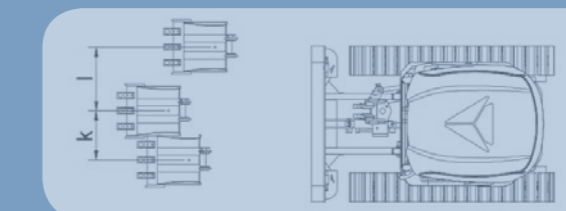



# NEUES MODELL: XN 28

FÜR GEWERBLICHE NUTZUNG MIT KNICKARM UND SEITENSTEUERUNG

# NEU: XN 28

Technische Daten	Maße in mm
Model	XN 28
Marke	RHINOCEROS
Gewicht	2640 kg
Standard	0.05 cbm
Schaufelbreiten	25, 40, 60, 100 cm
Diesel-Motor	Yanmar 3TNV80-SPSY2
Leistung	14.6 kw / 2400 r/min
Hubraum	1.267 L
Schwenkgeschwindigkeit	9 rpm
Maximale Steigfähigkeit	30 Grad (58%)
Pumpentyp	Load Sensing
Maße ( L x W x H)	3918 x 1454 x 2469
Radstand	1440
Laufwerklänge	1892
Plattformhöhe Fußablage	535
Gegengewicht Radius	885
Kettenbeite	250
Laufwerkhöhe	455
Auslegerschwenkung - links	539
Auslegerschwenkung - rechts	477

Technische Änderungen immer vorbehalten.

# XN 28

Arbeitsbereich	Maße in mm
Grabtiefe	2396
Maximale vertikale Grabtiefe	2093
Maximale Reichweite Höhe	4153
Maximale Abschütthöhe	2909
Maximaler Radius am Boden	4168
Minimaler Rotationsradius	1857
Maximaler Hub / Höhe Schild	257
Grabtiefe Schild	413



XN 28 YANMAR 3 ZYLINDER DIESEL

Die Tests sind abgeschlossen und die Produktion beginnt! Aufgrund sehr positiver Erfahrung der letzten Jahre mit den Modellen XN 12 bis XN 20 wagen wir uns mehr und mehr in die gewerbliche Nutzung.

Der Bagger wurde 2 Jahre ausgiebig getestet.

Hersteller Rhinocerus Xiniu, eine große chinesische Firma, die mit guter Qualität und günstigen Preisen angreift. Überzeugen Sie sich, wenn die Maschine da ist.

- Motor, Pumpe, Antriebsmotoren, Drehmotor, Ventile - alles nur Markenkomponenten
- Fahrgestell sehr robust, Schweißnähte sehr gut, die gesamte Verarbeitung ist sehr gut
- Kabine inklusive
- Knickarm inklusive
- Profi-Komponenten
- Standartschaufel 40 cm inklusive
- Hammerleitung inklusive
- Verstellfahrwerk inklusive
- genaue Beschreibung folgt
- Zubehör folgt

**26.800,- € INKL. MWST.**

Preise freibleibend, da täglich neue Fracht- und Preiserhöhungen kommen können.

NEUES MODELL SEHEN

# ZUBEHÖR

FÜR ALLE WOMBAT UND RHINOCEROS XN BAGGER

Zubehör	Preise / €
Serie immer Schaufel 20/40/80 cm Hammerleitung	bis 1,4 T
Reißzahn	190,00
Rechen	190,00
Erdbohrer	680,00
Schnellwechsler	280,00
Greifer	280,00
Schwenkschaufel 80 cm, hydraulisch Aufpreis auf Standardschaufel	480,00
Schlaghammer, hydraulisch	1980,00
zweite Hammerleitung	790,00

Serie immer mit Schaufel 40 cm	ab 1,5 T
Löffel 20 cm	280,00
Löffel 100 cm starr	380,00
Reißzahn	290,00
Rechen	290,00
Erdbohrer	1680,00
Schnellwechsler	380,00
Greifer	480,00
Schwenkschaufel 100 cm, hydraulisch	790,00
Schlaghammer, hydraulisch	2380,00
zweite Hammerleitung	800,00

- Fracht nach Entfernung oder Abholung mit Einweisung
- technische Änderungen jederzeit vorbehalten

Serie immer mit Schaufel 40 cm	ab 2,5 T
Löffel 25 cm	280,00
Löffel 100 cm starr	380,00
Reißzahn	390,00
Rechen	390,00
Erdbohrer	1880,00
Schnellwechsler	380,00
Greifer	580,00
Schwenkschaufel 100 cm, hydraulisch	790,00
Schlaghammer, hydraulisch	2380,00
zweite Hammerleitung	800,00

Preise freibleibend, da täglich neue Fracht- und Preiserhöhungen kommen können.



Erdbohrer



Rechen



Reißzahn



Greifer



Hammer



Schnellwechsler



Baggerdaumen



Löffel 20 cm

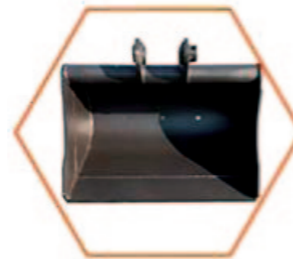

Löffel mit Zähnen  
40 cm

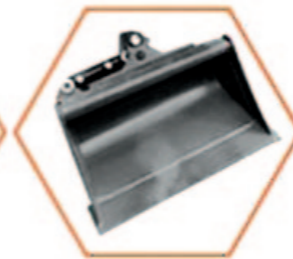

Schwenklöffel  
80 cm bis 1,4 T

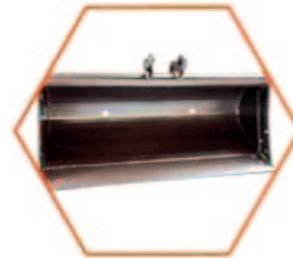

Grabenschaufel  
80 cm



Schwenklöffel  
100 cm ab 1,5 T



## MODELLÜBERSICHT BAGGER:

<https://youtu.be/uwdrbjVgUgw>

## WOMBAT:



WOMBAT Serie 1100 B / 1100 BS / 1300 B / 1500 B

<https://youtu.be/HMSs7fcjEM>



WOMBAT 2300 Cabin

<https://youtu.be/WBuOa1sLO08>



WOMBAT 3500

<https://youtu.be/wsB5dywM2j4>

## RHINOCEROS MINIBAGGER XN:



XN 10 Windstorm

<https://youtu.be/53BSXC394Ac>



XN 10 Windstorm im Vergleich zum XN 08 Premium

<https://youtu.be/aK7ioEwKUKU>



XN 18 in Aktion

<https://youtu.be/cRjVlxSyc-4>



Profibaureihe XN 12 / XN 16 / XN 18 / XN 20

<https://youtu.be/r-uARze3cKg>

# VIDEOS

## ZU UNSEREN BAGGERN

Alle Maschinen bekommen vor Auslieferung eine eintägige, große Übergabeinspektion, also nicht raus aus dem Container und ab zum Kunden.

Wir konzentrieren uns auf 2 Marken, um ein großes Abnahmevermögen der Hersteller zu generieren. Nur so haben wir Gehör und können uns für ständige Verbesserungen einsetzen und diese auch fordern.

Wir empfehlen die Einzylinder Motoren für Hobby- und Privatnutzung und die wassergekühlten 3-Zylinder-Markentmotoren für gehobene Ansprüche und Komfort. Gewerblichen Kunden empfehlen wir die Rhinoceros Maschinen ab XN 12 aufwärts.

Ab Werk kaufen wir nur die besseren Komponenten für unsere Maschinen.

Wir verkaufen nicht nur. Wir sind auch noch lange nach dem Kauf für Sie da, wenn Sie Ersatzteile, Service, Reparaturen oder einen telefonischen Rat benötigen.

## Uwe Schmitt

KFZ-Meister und Land- und Baumaschinenmechaniker-Meister

Garantie 1 Jahr, ausgenommen Vermietung und gewerbliche Nutzung.

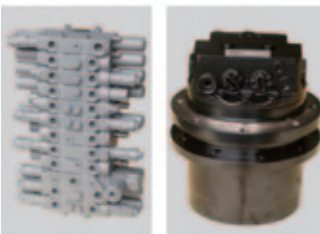



**WOMBAT** 600 / 1100B / 1100BS / 1300B / 1500B / 1700 / 2300 CABIN

**RHINOCEROS** XN28



LANDTECHNIK SCHMITT GMBH & Co. KG  
BAYERNSTRASSE 2  
97334 SOMMERACH AM MAIN  
TELEFON: 09381/71820  
FAX: 09381/9104  
MOBIL: 0172 / 66 17 097  
EMAIL: [INFO@SCHMITT-LANDTECHNIK.DE](mailto:INFO@SCHMITT-LANDTECHNIK.DE)  
HOMEPAGE: [WWW.SCHMITT-LANDTECHNIK.DE](http://WWW.SCHMITT-LANDTECHNIK.DE)

LANDTECHNIK  
**SCHMITT**  
GmbH & Co. KG