

# FENÊTRE & COULISSANT RÉSIDENTE ALU POSE EN NEUF

2018

LABEL  
fenêtrealu<sup>+</sup>  
FABRICATION FRANÇAISE

FABRICATION  
FRANÇAISE

 Préfal<sup>®</sup>

# Coulissant

## ESTHÉTIQUE

LOOK CARRÉ

Dormant monolithique spécial

POSE EN NEUF

## PERFORMANCE

KIT BBC EN STANDARD

Étanchéité **A\*4/E\*7B/V\*A2**

Vitrage **24 mm 4/16/4 ITR Gaz Argon,**

**Uw: 1,6 W/m<sup>2</sup>.K\*, Ug 1.1 W/m<sup>2</sup>.K**

avec intercalaire warmedge noir et BBC

## TECHNIQUE

Isolation de 100 à 200 mm

Galets doubles réglables à aiguilles

FERMETURE 2 POINTS

sans Kit BBC avec Kit BBC

Uw 1,7\* Uw 1,6\*



### DESIGN CARRÉ

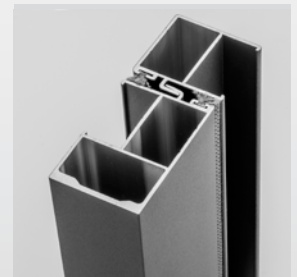

### OPTION SUPER RENFORT LOOK CARRÉ

pour très grande hauteur



### KIT BBC

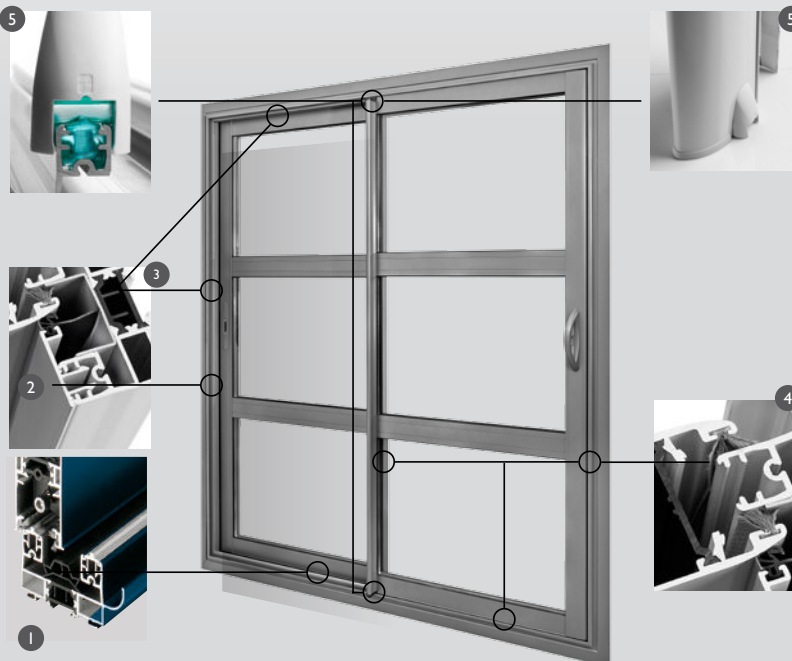

1 - Profil isolant en PVC entre 2 rails sur le dormant bas.

2/3 - Capot et joint à lèvres, et «U» PVC. Amélioration thermique des dormants latéraux

4 - Brosses performances

5 - Bouchons obturateurs d'ouvrant

\* 1,7 W/m<sup>2</sup>.K avec Ug vitrage 1.1 intercalaire warmedge noir.

\* 1,6 W/m<sup>2</sup>.K avec Ug vitrage 1.1 intercalaire warmedge noir et Kit thermique BBC.

Performances maximales atteignables suivant dimensions conventionnelles typologie de fenêtre et vitrage.

# Fenêtre

CONFORME  
NRT2012  
COMPATIBLE  
BÂTIMENTS  
**BBC**

UW  
1,5\*

avec bouclier thermique  
UW  
1,4\*\*



VUE EXTÉRIEURE  
Montant central de 80 mm

OUVRANT  
CACHE  
+15%  
DE LUMINOSITÉ



## ESTHÉTIQUE

Dormant monolithique spécial

POSE EN NEUF

OUVRANT CACHÉ

Poignée centrée ou décentrée

DESIGN CARRÉ

Accessoire en aluminium

Paumelles symétriques

POIGNÉE CARRÉE

## PERFORMANCE

+15% DE LUMINOSITÉ

Étanchéité **A\*4/E\*1200/V\*A3**

Uw: **1,5 W/m<sup>2</sup>.K\***

Vitrage **28 mm 4/20/4 ITR Gaz Argon,**

intercalaire de vitrage warmedge noir,

Ug **1.1 W/m<sup>2</sup>.K**

## TECHNIQUE

Isolation de 100 à 200 mm

VERROUILLAGE DU SEMI-FIXE

Paumelles symétriques

avec boîtier de crémonne inox

### KIT SPÉCIAL ÉTANCHEITÉ FENÊTRE

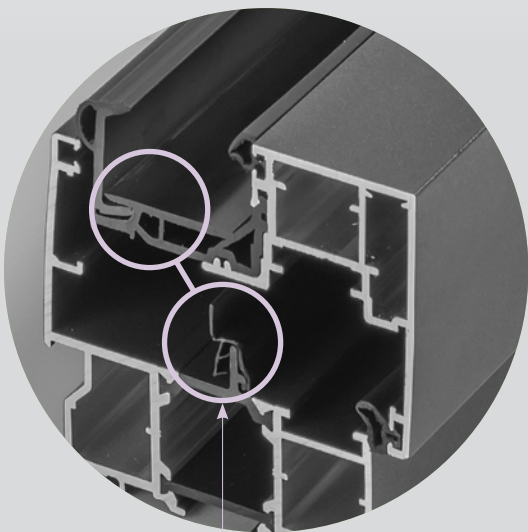

Bouclier thermique sur dormant (option) et ouvrant  
Accroît la performance thermique, phonique  
et l'étanchéité



poignée  
décentrée

Nouvelle poignée centrée Cuadro  
avec battement centré

\*\* Avec bouclier thermique dormant et Ug vitrage 1.1 intercalaire warmedge noir.

\* Performances maximales atteignables suivant dimensions conventionnelles typologie de fenêtre et vitrage

# 12 TEINTES PRÉFÉRENTIELLES DONT 1 BICOLORATION EN STANDARD



## LES TEINTES OPTIONNELLES

### 10 GRANIT PREMIUM (G) Aspect fine structure granitée



### 2 TEINTES ANODISÉES



### 8 METALLIC



### BICOLORATION

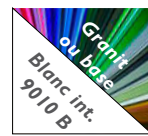

Blanc intérieur 9010B  
et 10 teintes préférées de base  
ou 10 granit premium extérieur

### 5 TEINTES BOIS (possibles avec tapées rapportées uniquement)



Blanc intérieur 9010B  
et 8 teintes Metallic extérieur

Toutes teintes RAL  
intérieur / extérieur

### TEINTE RAL hors standard (Brillant ou Satiné)

Finitions :

- \* (S) : satinée 30 % de brillance
- \* (G) : granitée
- \* (B) : brillante



Cachet du distributeur

