

Original-Anleitung zum nachträglichen Einbau von Blinkern

für Vespa 150 GS/3, Motor-Nr. VDS3M, VS4M und VS5M und Vespa 150 T/3, Motor-Nr. VD3M

Oft wurden die Fragen an uns gestellt: „**Wie baue ich nachträglich Blinker in meine alte Vespa ein?**“

Dies ist zwar erst ab Baujahr 1962 vorgeschrieben, aber viele Vespafahrer älterer Baujahre wollen aus Sicherheitsgründen darauf nicht verzichten.

In unseren Unterlagen haben wir die Original-Anleitungen zum nachträglichen Einbau von Blinkern gefunden. Von Gerhard Ullrich wurden diese druckgerecht aufgearbeitet und die erforderlichen Zeichnungen neu erstellt.

Für den Einbau der Blinker in die GS/3 und die T/3 sind für jeden der beiden Typenreihen außer der Anbauanleitung, 1 Zeichnung der Gesamtansicht, 1 Zeichnung der Chassis-Motorraumseite, 1 Zeichnung der Chassis-Werkzeugkasten-seite, 1 Zeichnung der Motor-raumhaube und 1 Zeichnung der Werkzeugkastenhaube beigelegt.

Die Unterlagen wurden nach den Original-Vorlagen mit großer Sorgfalt erstellt. Fehler können trotzdem nicht ausgeschlossen werden. Der Einbau erfolgt auf eigenes Risiko. Eine Haftung jeglicher Art wird ausdrücklich ausgeschlossen.

Wir hoffen, vielen Interessierten damit eine Hilfestellung geben zu können.

In dieser Ausgabe gibt es die Hilfestellung für die GS/3, der Bericht über die Touren/3 steht in der nächsten Vespasione.

Gerhard Ullrich

Montage der Blinkleuchten

bei der Vespa GS 150/3 mit den Motor-Nummer-Vorzeichen VDS3M, VS4M und VS5M

- Motorhaube abnehmen.
- Vorderer Bremszug lösen.
- Kupplungszug am Motor lösen.
- Schaltzüge lösen.
- Luftfilterabschrauben.
- Gaszug am Vergaser aushängen.
- Scheinwerfereinsatz abschrauben (3 Schrauben) und Kabel abklemmen.
- Tachometerbeleuchtung herausziehen und Tachometer ausbauen.
- Nippel für Gas-, Kupplungs- und Schaltzüge im Lenker aushängen.
- Schaltgriffrohr ausbauen.
- Durchgangsloch für Blinkleuchtenkabelbaum und Kupplungszug von 7 mm Ø auf 11 mm Ø mit einer Reibahle aufreiben.
- Lenker abmontieren.
- Steuerung kompl. ausbauen.
- Sitzbank kompl. abbauen.
- Benzinahngestänge entfernen.
- Benzinschlauch vom Benzinahn abziehen und Benzintank heraus heben.
- Rückholfeder für die Werkzeugkastenklappe aushängen, Messbecher heraus nehmen, Batterieabklemmen und entfernen.
- 1 Loch 4,5 mm Ø und 11 mm Ø an der Chassis-Seite links und 1 Loch 8 mm Ø auf der rechten Chassis-Seite bohren und entgraten (beiliegende Skizze).
- 2 Befestigungslöcher für Blinkleuchte 5,5 mm Ø, 1 Durchgangsloch für Kabel 6 mm Ø, am Werkzeugkasten bohren und entgraten.

- 2 Befestigungslöcher für Blinkleuchte 5,5 mm Ø, 1 Durchgangsloch für Kabel 6 mm Ø, an der Motorhaube bohren und entgraten.
- Kabelbaum für Blinkleuchten 55 673 in das Chassis mit Stahldraht einziehen und zusammen mit altem Kabelbaum halten.
- Kabel blau und Kabel rot und weiß des Blinkleuchtenkabelbaumes auf linker Chassis-Seite herausführen, Tülle 10070 M auf Kabel aufschieben und Tülle in das Chassis eindrücken.
- Kabel blau für Blinkleuchte durch die Werkzeugkastenbefestigung schieben und mit 1 Schelle 55726 M an der Zierleistschraube halten.
- Gehäuse der Blinkleuchte vom Blinkleuchtssockel abschrauben.
- Blinkleuchtenkabel blau durch das mittlere Loch des Werkzeugkastens schieben, Gummiunterlage in der Mitte durchstoßen, auf das Kabel stecken und das Kabel am Blinkleuchtssockel anklammern.
- Befestigungsschrauben durch Sockel und Gummiunterlage in die vorgesehenen Bohrungen im Werkzeugkasten stecken. Zahnscheibe aufstecken und mit Mutter festschrauben (Gummiunterlage sauber um den Sockel legen).
- Gehäuse auf Sockel schrauben.
- Kabel schwarz 55 705 M in die Motorhaube legen und mittels einer Schelle 55726 M an der Zierleisteschraube halten.
- Gehäuse der Blinkleuchte vom Blinkleuchtssockel abschrauben.
- Blinkleuchtenkabel schwarz durch mittleres Loch der Motorhaube schieben, Gummiunterlage in der Mitte durchstoßen, auf das Kabel stecken und das Kabel am Blinkleuchtssockel anklammern.
- Befestigungsschrauben durch Sockel und Gummiunterlage in die vorgesehenen Bohrungen in der Motorhaube stecken. Zahnscheibe aufstecken und mit Mutter festschrauben (Gummiunterlage sauber um den Sockel legen).
- Gehäuse auf Sockel schrauben.
- 19 Kugeln S 6380 auf unteres Steuerrohrlager auflegen und fetten.
- 28 Kugeln 14246 M auf der oberen Steuerrohrlagerung auflegen und fetten. Steuerung kompl. mit vorderer Aufhängung in den Rahmen einführen, Gewinding 22594 M aufdrehen, Nasenscheibe 3751 M auflegen und mit Konterring 11109 M festschrauben.
- Neues Schaltgriffrohr 55531 M fetten, in den Lenker einschieben und Schalthebel kompl. einschrauben.
- Neues Kupplungsseil 26 244 M in den Lenker einhängen. Kupplungsseil in den Bowdenzug einführen, Lenker aufsetzen und festschrauben.
- Kabelbaum 55673 M für Blinkleuchten in den Lenker einführen und Schalter 82387 M für Blinkleuchten anschließen.

Kabel weiß	auf Punkt 1	links
Kabel braun	auf Punkt 2	mitte
Kabel blau	auf Punkt 3	rechts
- Birne 82401 M, 6 V – 1,5 W einsetzen und Deckel mit 2 Schrauben S 14404 auf Lenkermuffe schrauben.
- Kabel rot auf der rechten Chassis-Seite durch die Kabeltülle des Hauptkabelbaumes schieben, Schraube von Klemmleiste mit dem roten Kabel lösen. Kabel rot einstecken und wieder festziehen.
- Kontaktzunge 55724 M, Isolierbüchse 55712 M auf die Schraube 55715 stecken, Schraube in die Bohrung 8 mm Ø auf der rechten Chassis-Seite einschieben, Isolierscheibe 55713 M, Beilagescheibe 55714 M, Kabel braun, Beilagescheibe S 3054 und Federring S 3104 aufstecken. Mit Mutter 12889 M festschrauben.
- Kappe 20627 M auf Kabel rot u. grün schieben und Blinkgeber 89325 M anschließen:

Kabel rot	auf Punkt X
Kabel weiß	auf Punkt L
- Kappe aufschieben.
- Schraube S 12773 für Blinkgeberbefestigung von der Innenseite des Chassis durchstecken, Mutter S 1004 aufdrehen und festschrauben.

- Beilagescheibe S 13793, Blinkgeber 89325 M, Beilagescheibe S 13793 auf die Schraube stecken, Mutter S 1004 aufschrauben und festziehen (Blinkgeber muss 45° zur Fahrtrichtung stehen).
- Batterie einlegen und anklemmen. Kabel schwarz auf minus, Kabel rot auf plus, Batteriehalter u. Messbecher einhängen. Rückholfeder für Werkzeugkastenklappe einhängen.
- Kabel an die Motorhaube auf Kontaktfeder stecken und Motorhaube einhängen.
- Benzintank mit Dichtung auflegen und Benzinschlauch aufschieben.
- Betätigungsstange mit Tülle einführen und mit Federklammern sichern.
- Sitzbank kompl. montieren.
- Schaltzüge im Lenker einhängen und an Schaltraste anschließen.
- Schaltraste fetten.
- Gaszug im Lenker einhängen und Gasschieber einhängen.
- Luftfilter aufschrauben.
- Vordere Bremse anschließen.
- Kupplungszug anschließen.
- Tachometer kompl. anschließen.
- Tachobeleuchtung einstecken.
- Scheinwerfer anschließen und mit 3 Schrauben am Lenker festschrauben.
- Funktionskontrolle.

Der Umbausatz besteht aus folgenden Teilen

für die Vespa 150 GS/3 ab Motor-Nummer-Vorzeichen VDS3M, VS4M und VS5M

1 Schaltgriffroh	55321 M
1 Gummigriff	60304 M
1 Kupplungszug	26244 M
1 Kabelbaum	55673 M
1 Kabel für Blinkleuchte	55705 M
1 Kabeltülle	10070 M
1 Blinkgeber	89325 M
1 Kappe	20627 M
1 Schraube M 4 x 28	S 12273
2 Beilagescheiben	S 13793
2 Muttern M 4	S 1004

Stecker mit nachstehenden Teilen

1 Isolierbuchse	55712 M
1 Isolierscheibe	55713 M
1 Beilagenscheibe	S 3054
1 Kontaktfeder	55724 M
1 Schraube M 4 x 14	55715 M
1 Federring	S 3104
1 Mutter	12889 M

1Schalter

2 Schrauben (Schalterbefestigung) 3 x 9	S 14404 M
2 Blinkleuchten kompl. mit Soffitten, Gummidichtungen und Befestigungsteilen	56311 M
2 Schellen	55726

GS - Schaltschema 95614

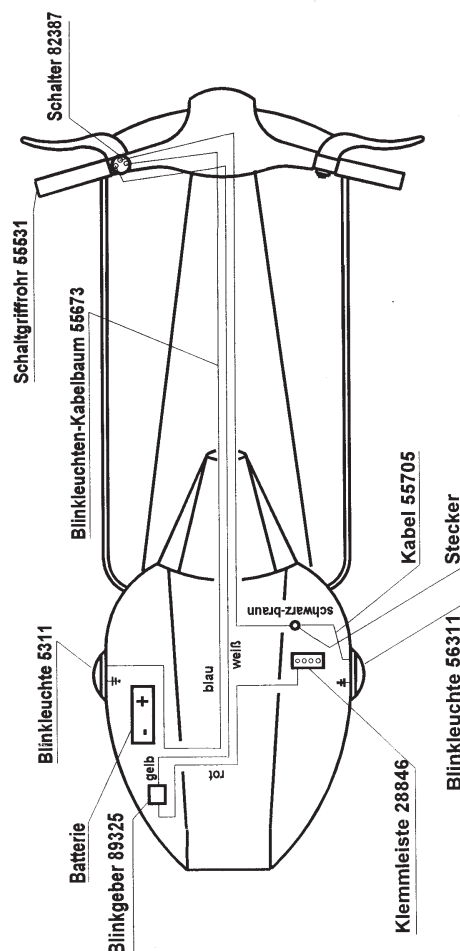

GS - Motorhaubenseite

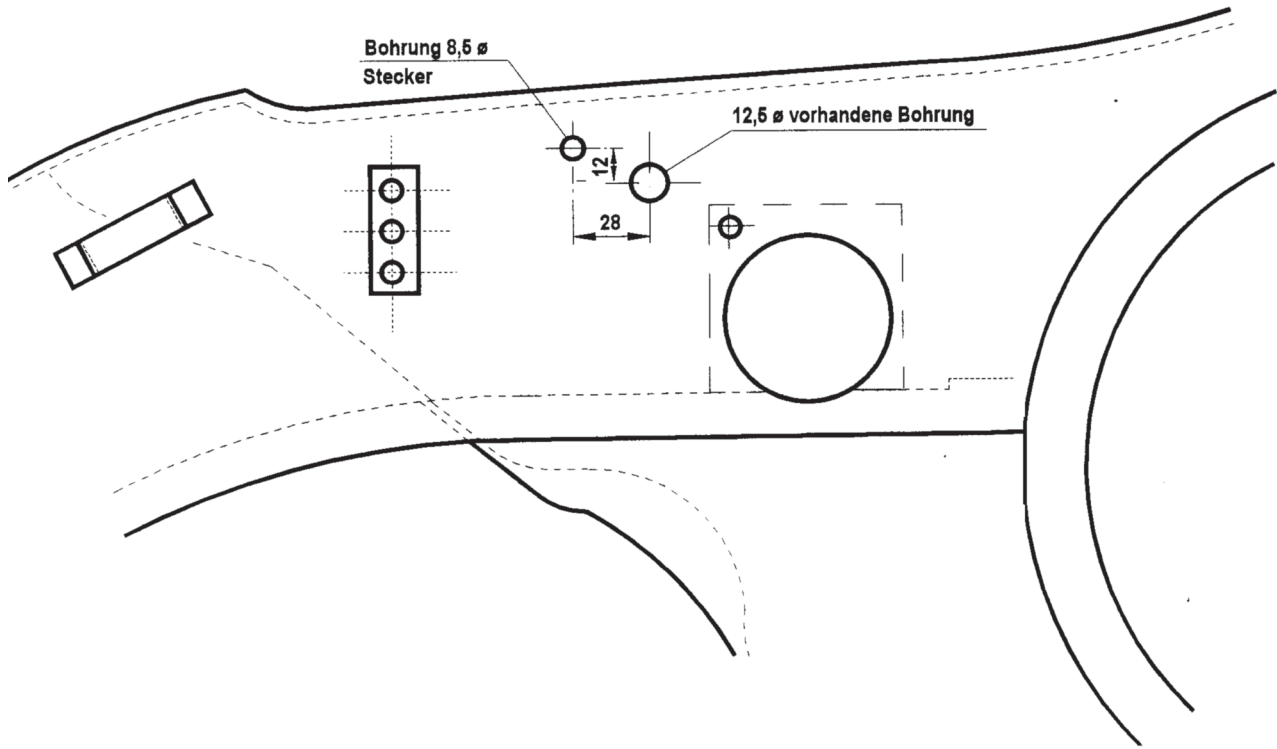

31.01.2009 - Gerhard Ullrich

GS - Werkzeugkastenseite

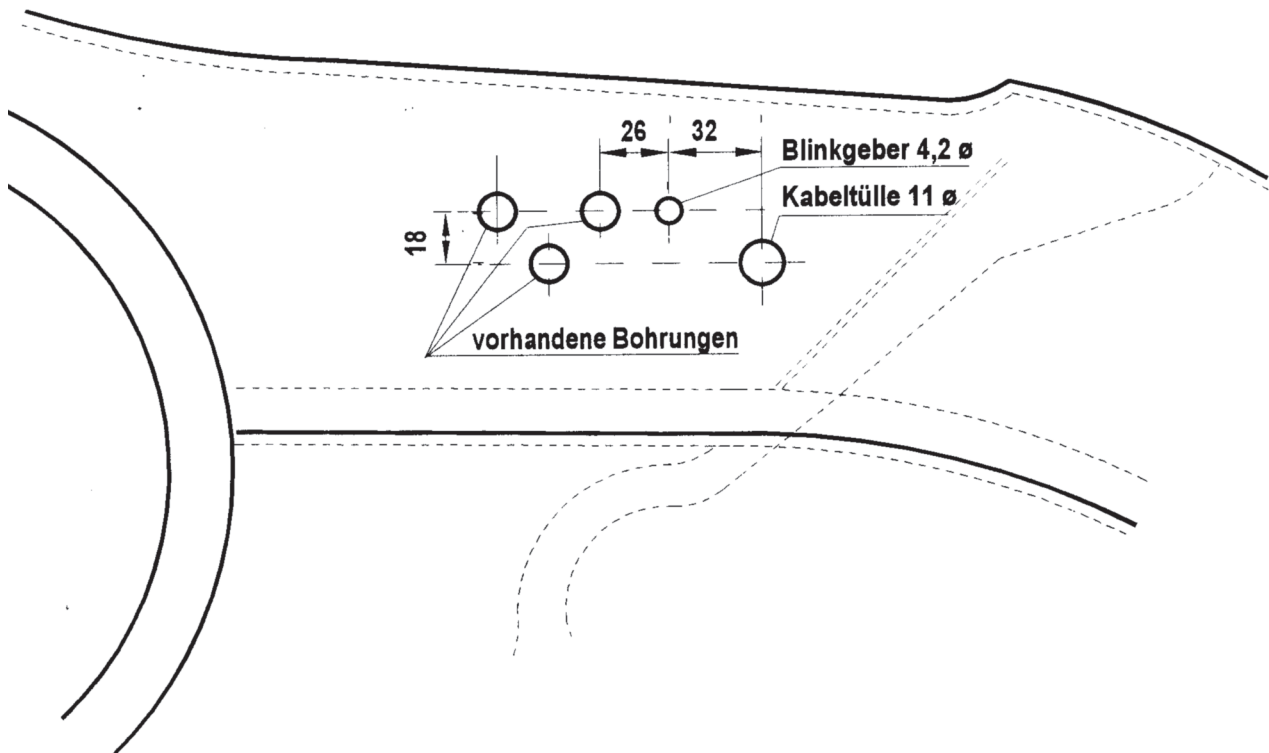

31.01.2009 - Gerhard Ullrich

GS - Motorhaubenseite

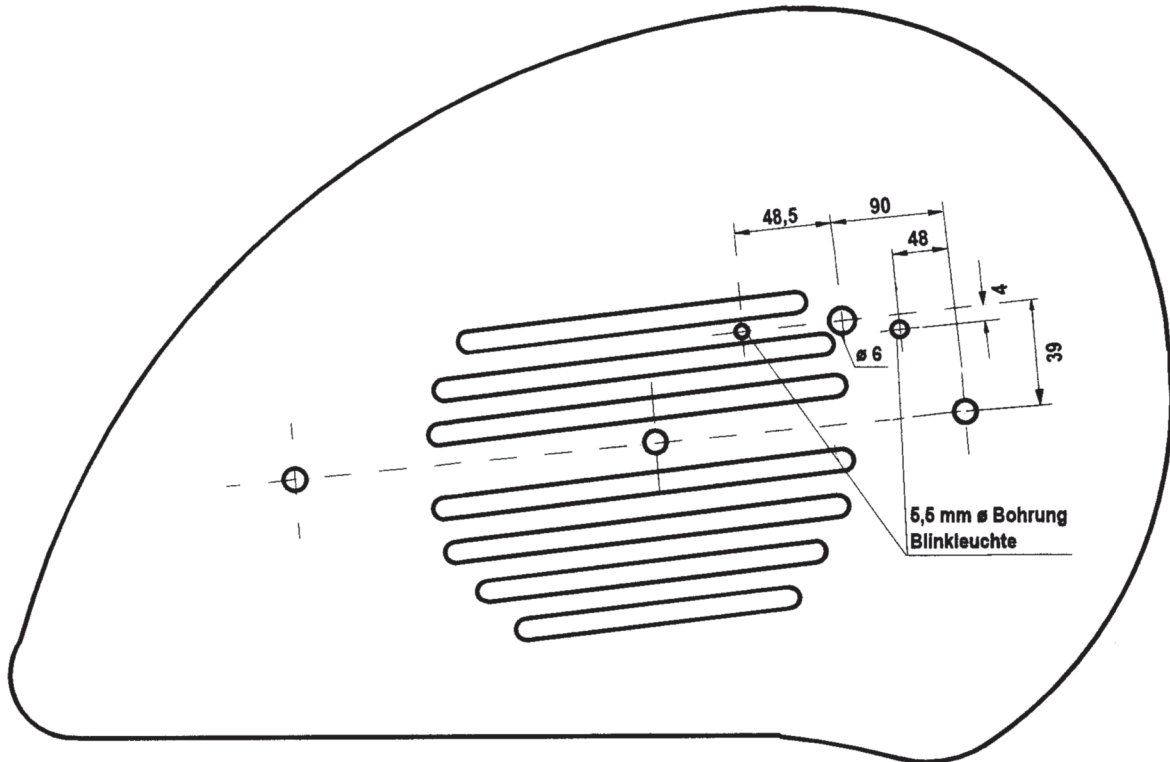

31.01.2009 - Gerhard Ullrich

GS - Werkzeugkastenseite

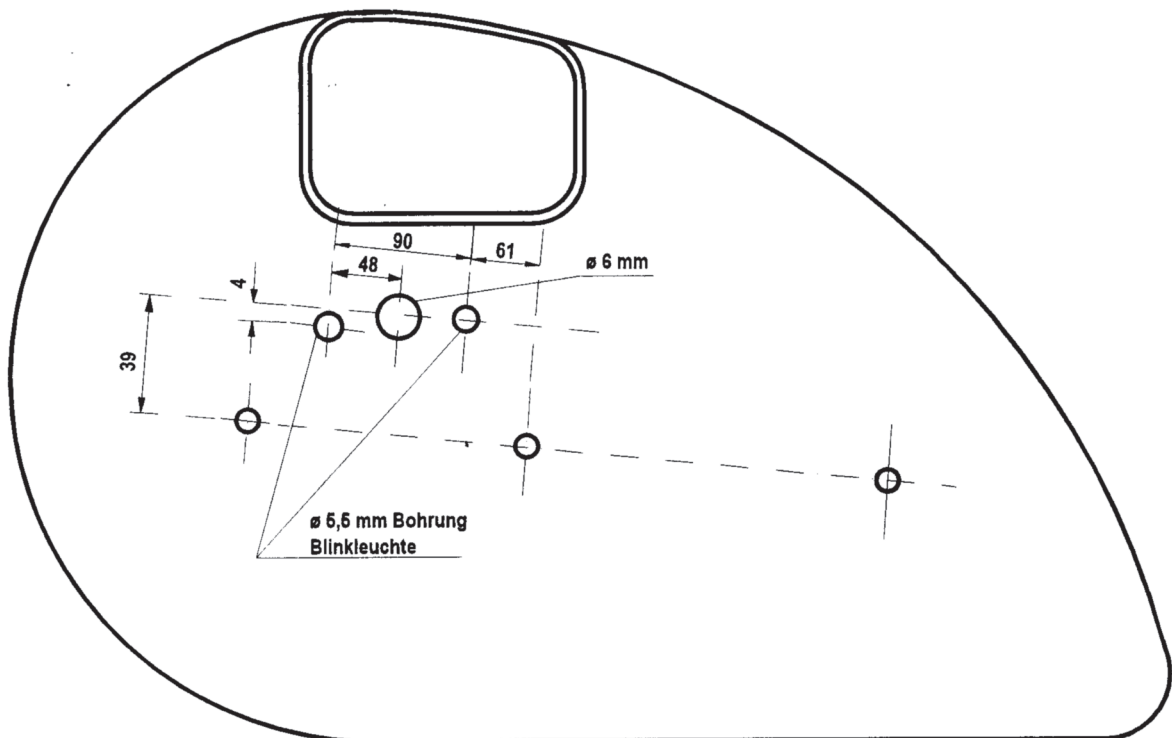

31.01.2009 - Gerhard Ullrich